



AÉROTHERMIE

POMPE A CHALEUR MONOBLOC AIR - EAU
5 - 8 - 11 - 16 KW

A+ A++ A+++

Système monobloc

La pompe à chaleur air/eau AERIA profite de la température extérieure pour générer un confort thermique à l'intérieur de votre foyer.



Le circuit frigorifique étanche est scellé en usine, sans qu'il soit nécessaire de charger du fluide frigorigène.

Le moteur à courant continu et les ventilateurs axiaux de grand diamètre augmentent l'efficacité de 45 % et réduisent le niveau de pression acoustique : 53 dB(A) dans le modèle AERIA 8 kW.

Compresseur DC Inverter

Compresseur à double onduleur DC rotatif, haute efficacité, faible niveau de vibration et de bruit.

Chauffage / ECS

Température d'eau : AERIA 5 kW de 25 à 60°C AERIA 8, 11 et 16 kW de 25 à 55°C.

Il s'adapte aux systèmes de chauffage au sol radiant, aux radiateurs basse température et aux ventilo-convecteurs.

Refroidissement

Température d'eau : AERIA 5, 8, 11 et 16 kW de 5 à 20°C

Il s'adapte aux systèmes de refroidissement tels que sol rafraîchissant et/ou ventilo-convecteurs.

GAMME AERIA



TÉLÉCOMMANDE

(STANDARD)

- Contrôle du mode de travail
 - FROID
 - CHALEUR
 - FROID ET ECS
 - CHALEUR ET ECS
- Contrôle de la consigne de l'équipement en fonction du mode de travail
- Affiche les codes d'erreur
- Horloge hebdomadaire et programmateur intégrés
- Modes spéciaux
 - ECO
 - QUIET
 - TURBO
- Blocage
- Vérification des paramètres de fonctionnement (Debugging)

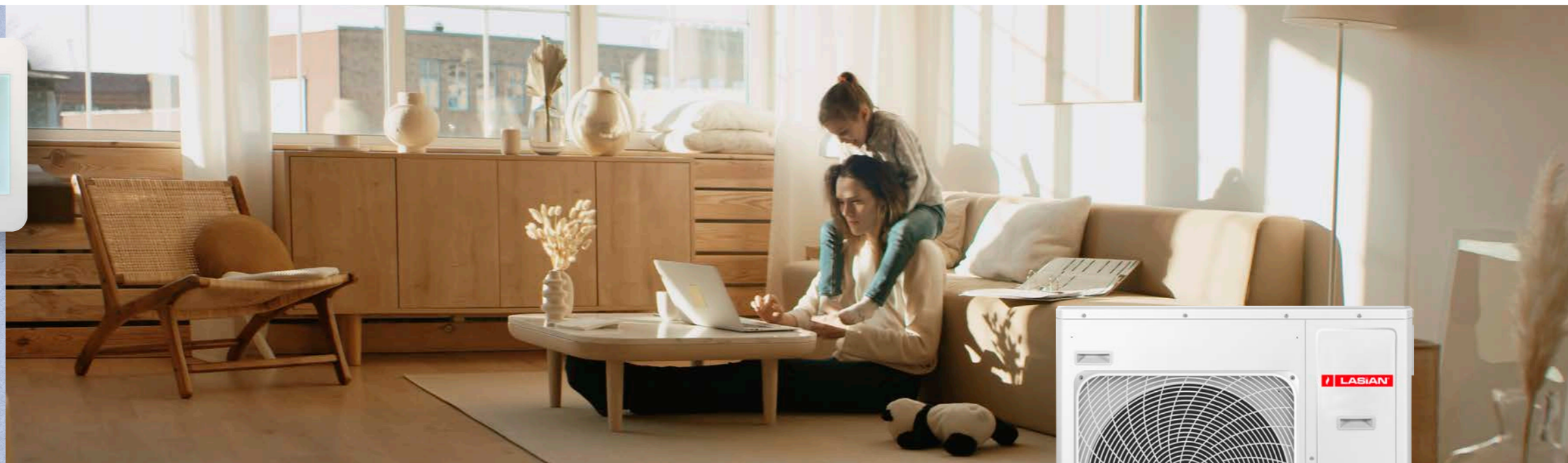

AERIA CONTROL (OPTIONNEL)

Spécialement développé pour faciliter l'installation et réduire la connexion entre l'équipement et l'unité. Il peut être installé dans le local technique.

Il peut accepter des signaux de contrôle externes, émettre l'état de fonctionnement de l'équipement et contrôler l'activation/la désactivation de la vanne.



Chauffage par le sol radiant et
ventilo-convecteurs avec AERIA.

Eau chaude avec AQUARIA

Il nous offre tous les services possibles
avec une simplicité d'installation
maximale.

En utilisant le système AQUARIA
indépendant pour l'ECS, nous pouvons
assurer le service de chauffage ou de
refroidissement en même temps avec
le système AERIA, avec l'avantage
supplémentaire que chacun fonctionne à
sa propre température, maximisant ainsi
les performances des deux.

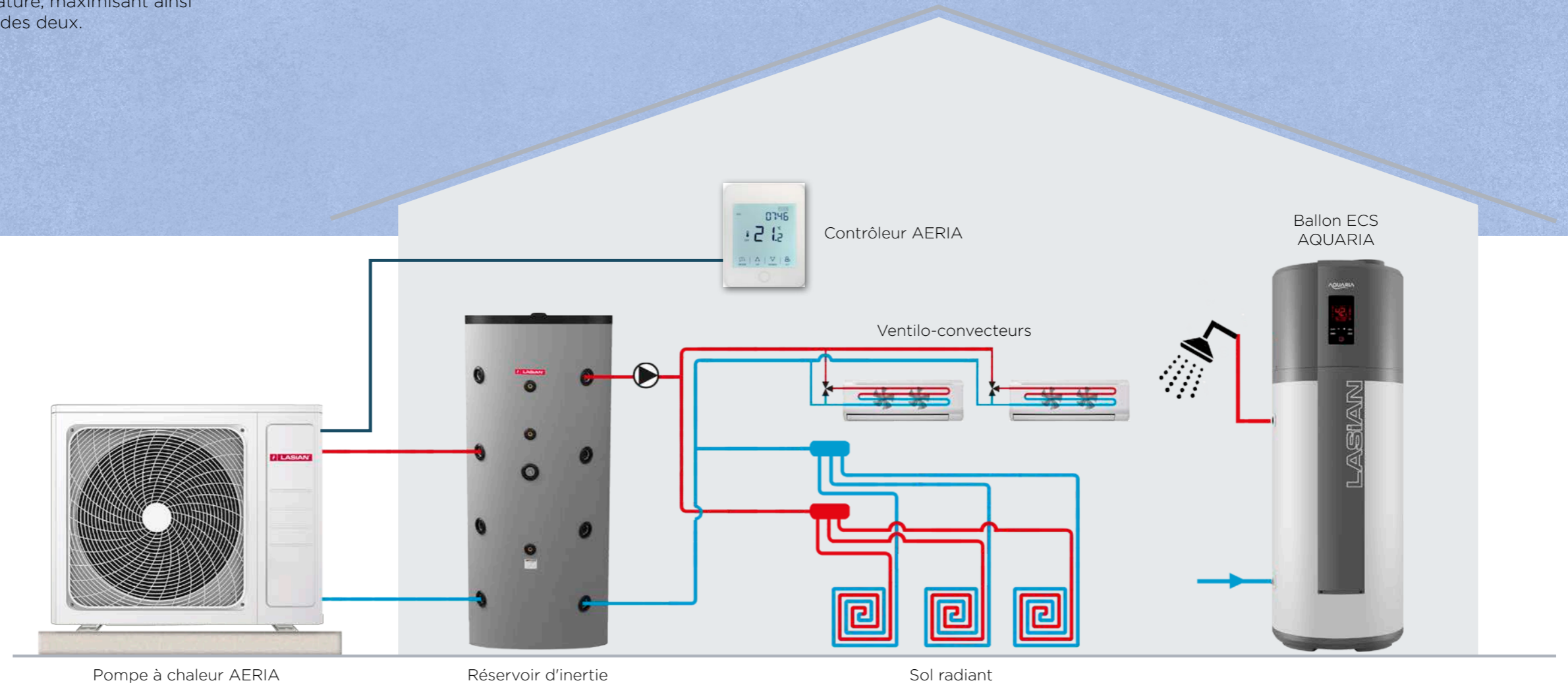

Ce schéma de base ne représente que le principe de fonctionnement des systèmes AERIA et AQUARIA.
Il ne comprend pas les éléments ou accessoires nécessaires à toute installation.



Chauffage au sol, rafraîchissement par ventilo-convecteur et eau chaude sanitaire, le tout avec AERIA.

L'utilisation du kit de connexion AERIA CONTROL permet, en plus du chauffage par le sol, l'ajout d'autres systèmes de chauffage où une température plus élevée est requise.

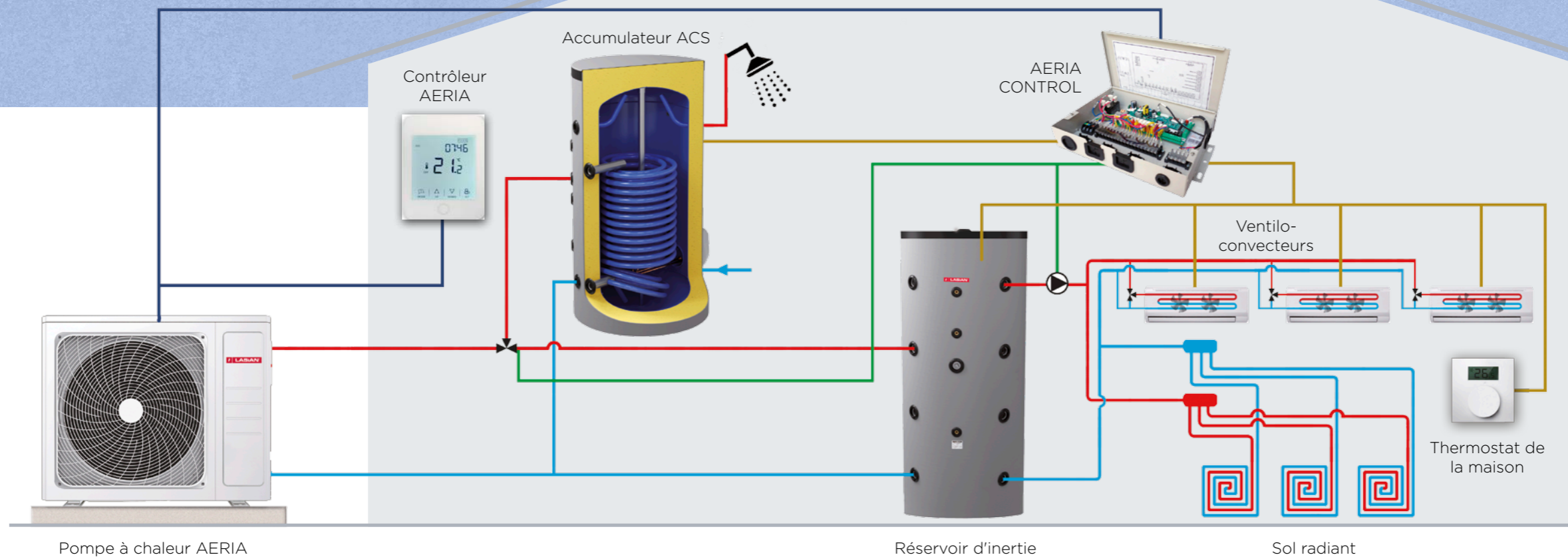

Ce schéma de base ne représente que le principe de fonctionnement des systèmes AERIA et AQUARIA. Il ne comprend pas les éléments ou accessoires nécessaires à toute installation.

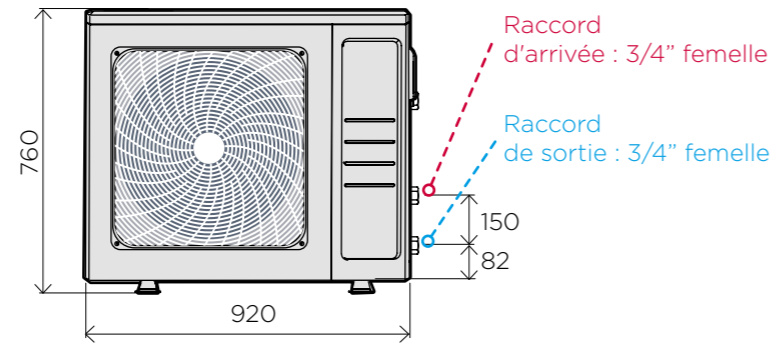
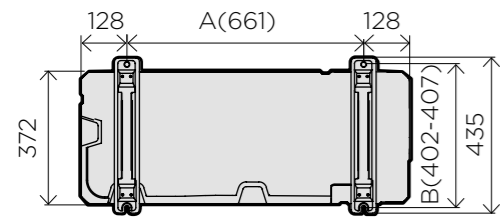

AERIA 5

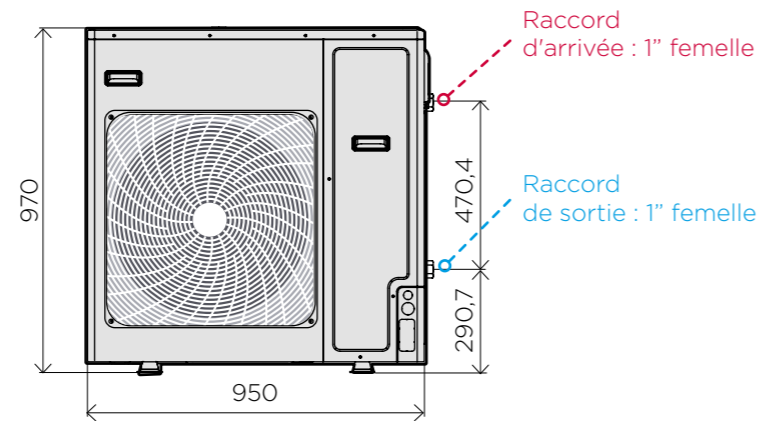
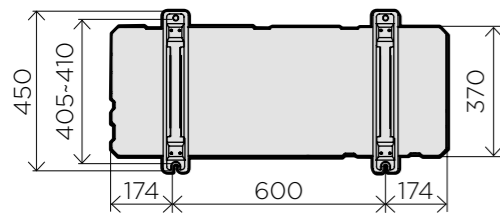

AERIA 8

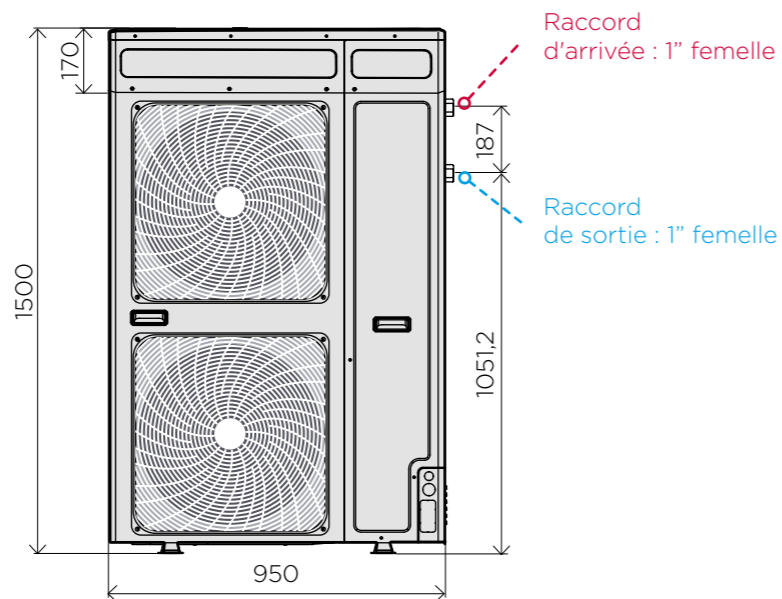
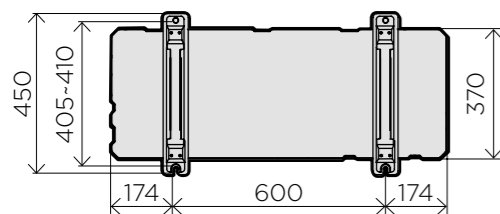

AERIA 11 - 16



Compresseur DC Inverter à double rotation



- Faible vibration
- Faible niveau sonore
- Haut rendement à charge partielle

Installé sur un support élastique et anti-vibration en matériau spécial pour absorber le son.

CARACTÉRISTIQUES TECHNIQUES

Modèle		AERIA 5	AERIA 8	AERIA 11	AERIA 16	
Alimentation électrique	V/Hz	1PH, 220V-240V-/50-60Hz				
Classification électrique	-	Classe I				
Indice de protection électrique	-	IP4				
Câblage de connexion	mm ²	3 x 10				
Rendement						
Refroidissement* (1)	Capacité	kW	5,00	5,50	11,50	14,50
	CapConsommation	kW	1,56	2,34	3,83	4,92
Refroidissement* (2)	Capacité	kW	5,00	7,00	13,50	16,00
	CapConsommation	kW	1,00	1,89	2,94	3,64
Chauffage* (3)	Capacité	kW	5,00	7,50	10,50	15,00
	CapConsommation	kW	1,30	2,34	3,37	4,62
Chauffage* (4)	Capacité	kW	5,00	7,80	11,00	16,00
	CapConsommation	kW	0,99	1,77	2,61	3,86
EER* (1)	kW/kW	3,20	2,35	3,00	2,95	
EER* (2)	kW/kW	5,00	3,70	4,60	4,40	
COP* (3)	kW/kW	3,85	3,20	3,20	3,25	
COP* (4)	kW/kW	5,05	4,40	4,22	4,15	
Efficacité énergétique Chauffage 55° C / 35° C	-	A++ / A+++	A+ / A++	A++ / A++	A+ / A++	
Puissance max. absorbée	kW	3,10	4,90	5,60	7,30	
Courant max. absorbé	A	13,50	21,30	24,30	31,70	
Paramètres techniques						
Débit d'air extérieur	m ³ /h	3.200	4.200	7.000	7.200	
Niveau de bruit externe (puissance acoustique) *(5)	db	61	64	67	68	
Débit d'eau	m ³ /h	0,86	1,38	1,89	2,75	
Chute de pression d'eau échangeur de chaleur	kPa	20	45	40	40	
Pression d'entrée d'eau max. / min.	kPa	500/150				
Plage de température ambiante	°C	Refro. : 10-46	Refrroidissement : 10-46			
		Chauf. : -25-35	Chauffage : -20-35			
(En dessous de 5°C, il faut ajouter de l'antigel)						
Plage de température de sortie de l'eau	°C	Refro. : 5-20	Refrroidissement : 5-20			
		Chauf. : 25-60	Chauffage : 25-55			
Unité extérieure						
Poids net/brut	kg	69/80	87/97	145/157		
Raccordement hydraulique entrée/sortie d'eau	-	3/4"		1"		
Réfrigérant						
Type de réfrigérant	-	R32				
Volume chargé	kg	1	1,15	2,40	2,60	
Potentiel de réchauffement du globe (PRG)	-	675				
CO ₂ équivalent	t	0,675	0,776	1,620	1,765	
CODE		311005	311008	311011	311016	

Refroidissement : (*1) Température d'entrée/sortie d'eau : 12/7°C, température ambiante extérieure 35°C DB.
 (*2) Température d'entrée/sortie d'eau : 23/18°C, température ambiante extérieure 35°C DB.
 Chauffage : (*3) Température d'entrée/sortie d'eau : 40/45°C, température ambiante extérieure 7°C DB / 6°C WB.
 (*4) Température d'entrée/sortie d'eau : 30/35°C, température ambiante extérieure 7°C DB / 6°C WB.
 Niveau de bruit : (*5) Testé en chambre semi-anéchoïque (puissance sonore).