

POÊLE PELLET

ÉTANCHE

6-8-10 KW

MANUEL D'UTILISATION ET D'INSTALLATION





MERCI DE NOUS AVOIR CHOISIS!

Nous vous remercions de votre confiance. Vous avez maintenant une source de chaleur de BIOMASSE avec un design compact et d'utilisation facile.

- Veuillez lire attentivement ce manuel car il contient des instructions importantes concernant l'installation, l'utilisation et l'entretien.
- L'installation des poêles doit être réalisée uniquement par des professionnels qualifiés respectant les instructions du fabricant et en accord avec les règles en vigueur.
- Le fabricant n'est pas responsable des dommages dus à une installation ou manipulation incorrectes.
- Les utilisateurs du poêle doivent lire et comprendre le contenu de ce manuel. Ce dernier ainsi que tous les documents fournis doivent être conservés durant toute la durée du cycle du poêle dans un endroit d'accès facile et rapide.

POÊLES

6/8/10 KW





1. ENTRETIEN DU MANUEL ET COMMENT L'UTILISER	8
2. INDICATIONS IMPORTANTES	9
3. DONNÉES TECHNIQUES	10
4.COMBUSTIBLE	12
4.1 PELLETT CERTIFIÉ	12
4.2 QUE FAUT-IL SAVOIR SUR LECOMBUSTIBLE	12
4.3 REGLAGES DE LA PART DE L'UTILISATEUR SELON LE PELLETT UTILISÉ	13
5. INSTALLATION	15
5.1 CHOIX DE L'EMPLACEMENT	15
5.2 DÉSEMBALLAGE	15
5.3 PREVENTION DES INCENDIES DOMESTIQUES	15
5.3.1- DISTANCES MINIMUMS DE SECURITE	16
5.3.2- PROTECTION DU SOL	17
5.3.3- MESURES POUR TRAVERSER FERMETURES	17
5.4 CONDUIT DES FUMÉES OU CHEMINÉE	18
5.4.1-CONSIDERATIONS GENERALES	18
5.4.2- CHOIX ET CALCUL DU CONDUIT	20
5.4.3- UTILISATION DE CHEMINÉE TRADITIONELLE	21
5.4.4- SECTION DE CHEMINÉE EXTERIEURE	22
5.4.5- CHAPEAU DE LA SORTIE DES FUMÉES	22
5.5 PRISE D'AIR ET VENTILATION	23
5.6 CONNECTION ELECTRIQUE	24
6. INSTRUCTIONS DU TABLEAU DE BORD	25
6.1 MENU UTILISATEUR 1	26
6.1.1- INFORMATION	26
6.1.2- REDÉMARRER ERREURS, ALLUMER ET ÉTEINDRE POELE	26
6.1.3- REGLAGE DE LA PUISSANCE DE TRAVAIL	27
6.1.4- CHARGE MANUELLE DE PELLETS	27
6.1.5- REGLAGE DE LA SONDE AMBIANTE	27
6.1.6- CALIBRAGE CHARGE DE PELLETS	28
6.1.7- CALIBRAGE VENTILATEUR COMBUSTION	28
6.2 MENU UTILISATEUR 2	29
6.2.1- REGLAGE VENTILATEUR AMBIANT (AIR)	29
6.2.2- PROGRAMMATION DES HORAIRES (CRON)	29
6.2.3- HEURE ET JOUR DE LA SEMAINE (OROL)	33
6.2.4- TÉLÉCOMMANDE (TELE)	33
6.2.5- RESET NETTOYAGE (RCLR) (DESACTIVÉE D'USINE)	33
6.2.7- MENU TECHNIQUE (TPAR)	33
7. UTILISATION ET FONCTIONNEMENT DU POELE	34

7.1 CONSEILS ET AVERTISSEMENTS	34
7.2 CHARGE DE PELLET	34
7.3 PREMIER ALLUMAGE	35
7.4 ETATS DE FONCTIONNEMENT	36
7.4.1- POELE ARRETÉ	36
7.4.2- ALLUMAGE	36
7.4.3- POELE ALLUMÉ (FONCTIONNEMENT NORMAL)	36
7.4.4- MODULATION (“MOD”)	36
7.4.5- NETTOYAGE RÉGULIER BRULEUR (“PCLR”)	37
7.4.6- STANDBY	37
7.4.7- RECUPERATION D’ALLUMAGE (“REC”)	37
7.4.8- ÉTEINT (“OFF”)	37
7.5 CHANGEMENT DE POSITION D’ÉCRAN	38
<u>8. PROBLEMES, MESSAGES ET ALARMES</u>	<u>40</u>
8.1 PROBLEMES	41
8.2 MESSAGES	41
8.3 ALARMES	42
<u>9. NETTOYAGE ET ENTRETIEN</u>	<u>45</u>
9.2 ELIMINATION DES CENDRES	46
9.3 NETTOYAGE DU BRAISIER (BRULEUR)	47
9.4 NETTOYAGE DE L’INTERCHANGEUR DE CHALEUR	47
9.5 NETTOYAGE CHAMBRE DE COMBUSTION	48
9.6 NETTOYAGE CHAMBRE DES FUMÉES	49
9.7 NETTOYAGE DE L’INSTALLATION DE DECHARGE (CHEMINEE)	49
9.8 NETTOYAGE DU VERRE DE LA PORTE	49
9.9 NETTOYAGE DE LA TREMIE DE COMBUSTIBLE	49
9.10 REVISION ANNUELLE	49
<u>10. MISE EN MARCHE ET PIECES D’USURE</u>	<u>50</u>
<u>11. ACCESSOIRES EN OPTION</u>	<u>51</u>
11.1 LASIAN MÓDULE WI-FI	51
11.2 TÉLÉCOMMANDE MODEM GSM	51
<u>12. PROTECTION DE L’ENVIRONNEMENT ET DU RECYCLAGE</u>	<u>52</u>

*DECLARATION DE PRESTATIONS

*CONDITIONS DE GARANTIE

1. ENTRETIEN DU MANUEL ET COMMENT

L'UTILISER

Veillez conserver ce manuel en lieu facile d'accès et près de votre équipement.

En cas de perte ou de mauvais état de ce manuel, veuillez demander une copie à votre installateur ou directement au Service Assistance Technique (SAT) spécifiant les données d'identification du produit.

Le bon fonctionnement du poêle dépend surtout de la connaissance de l'utilisateur de son fonctionnement et qu'il sache à tout moment ce qu'il doit faire. Pour ceci l'utilisateur peut consulter ce manuel qui lui indique pages 6 et 7 un index afin qu'il trouve facilement la solution des questions et doutes qu'il peut avoir.

A la lecture de ce manuel, l'utilisateur doit prendre compte de

Faire très attention aux textes écrits en "**gras**".



Dans certains cas, on peut utiliser des majuscules et/ou augmenter la taille des lettres, pour souligner certains paragraphes.

Le texte en "*italique*" est utilisé pour rappeler certains paragraphes de ce manuel, ou pour donner des explications.

Dans certains cas, deux ou plusieurs paragraphes peuvent être associés. Comme dans le cas où nous renvoyons à la lecture d'autres chapitres afin de compléter ou de consulter des informations.

Exemple: (voir chapitre "4- COMBUSTIBLE")

SYMBOLES UTILISÉS

SYMBOLE	SIGNIFICATIO	TYPE D'INFORMATION AFFICHÉE
	ATTENTION!	Utilisé pour donner des informations obligeant ou interdisant une action. Si ce n'est pas respecté il peut y avoir des conséquences graves.
	INFORMATION	Donne des informations très importantes pour l'utilisateur pouvant l'aider à améliorer le fonctionnement du poêle et/ou à comprendre mieux certains cas et les résoudre.

2. INDICATIONS IMPORTANTES

L'installation et l'utilisation du produit doit toujours se faire en respectant les instructions du fabricant ainsi que les normes européennes, nationales et locales où le produit est installé.

Ce manuel d'instructions a été rédigé par le fabricant. C'est une partie essentielle du produit, il faut donc qu'il accompagne le poêle car l'information qu'il contient est fondamentale pour l'utilisateur et toutes les personnes intervenant dans l'installation, l'entretien et l'utilisation du produit.

Lisez attentivement les instructions et les informations techniques contenues dans ce manuel avant l'installation, l'utilisation et l'entretien du poêle. Le respect des indications contenues dans ce manuel garantit la sécurité des personnes et des biens assurant ainsi un bon fonctionnement avec une consommation minimum et un meilleur entretien des prestations de l'équipement

Si vous ne comprenez pas le manuel veuillez contacter l'installateur SAT.

Le fabricant n'est pas responsable des dommages dus au non respect des normes et indications de l'installation, utilisation et entretien indiqués sur le manuel, des dommages dérivés d'une modification non autorisée du produit ou des dommages dus à l'utilisation de pièces de rechange qui ne sont pas des originaux. Les installations, la connexion électrique, l'entretien et les réparations sont des opérations devant être réalisés uniquement par du personnel qualifié, autorisé et connaissant le produit. Avant de commencer l'installation du produit il faut contrôler que le sol soit bien plat. L'installation doit être faite selon les indications du chapitre "5 INSTALLATION" et doit se faire uniquement par du personnel qualifié en suivant les instructions du fabricant et respecter toutes les normes et règlements en vigueur devant être appliqués. Pour manipuler les parties de revêtement, on conseille l'utilisation de gants adéquats et éviter de laisser des marques qui soient difficiles à enlever durant le premier nettoyage. Le montage du poêle doit être réalisé au moins par deux personnes.

Connecter le poêle au réseau électrique seulement après avoir fait la connexion à la cheminée.

Ne jamais utiliser de combustibles liquides pour mettre en marche le poêle

Prévoir une ventilation suffisante pour l'installation. Dans le cas d'une anomalie du fonctionnement, l'alimentation du combustible sera interrompue. Remettre en marche le produit seulement après avoir résolu la cause du problème. Ne pas utiliser le produit en cas de panne. ne pas enlever la grille de la trémie du combustible.

Toute accumulation de combustible non brûlé dans le brasier à cause d'une panne d'allumage doit être retiré avant de faire un nouvel allumage.

Durant le fonctionnement du poêle on recommande de ne pas toucher les parties les plus chaudes comme la poignée, la porte, la sortie de la cheminée et le verre.

Il faut faire très attention au verre de la porte qui est la partie la plus chaude. Faire attention aux enfants durant le fonctionnement du produit.

Il est interdit de mettre des objets non résistants à la chaleur sur le poêle ou dans un périmètre de sécurité minimum (voir chapitre "**5.3.1- DISTANCES MINIMUM DE SECURITÉ**").

Il est interdit d'ouvrir la porte du poêle durant son fonctionnement ou de le mettre en marche avec le verre cassé ou mal mis.

Pour connaître les règles, limites et exclusions de la garantie, veuillez consulter les conditions dans le certificat de garantie donné avec le produit. Le fabricant peut réaliser sans le communiquer les modifications qu'il souhaite car le produit est en constante amélioration.

Ce document appartient au fabricant et ne peut pas être, totalement ou partiellement transféré à des tiers sans le consentement par écrit de la compagnie qui se réserve tous les droits.

RÈGLES ET NORMES

Tous nos produits sont fabriqués selon les règles et normes suivantes:

2014/30/UE	EN 60335-1; EN 60335-2-102;
2014/35/UE	EN 61000-3-2; EN 61000-3-3;
Règlement UE n° 305/2011	EN 50366; EN 55014-1; 55014-2
2009/125/CE	EN 14785
Règlement (UE) 2015/1185	

3. DONNÉES TECHNIQUES

La plaque des caractéristiques indiquant les données et les prestations de l'appareil.

La manipulation, l'enlèvement ou le manque de la plaque des caractéristiques empêche toute opération concernant l'installation et l'entretien. En effet il n'est pas possible d'identifier le produit. En cas de dommage, veuillez demander un doubleau centre d'assistance. Vue l'importance de l'étiquette, nous vous conseillons d'installer le poêle en respectant les distances afin qu'elle soit toujours visible.

MODELE		6 kW	8 kW	10 kW
Puissance thermique nominale min. /max.	kW	4,0 - 6,1	3,7 - 7,7	3,5 - 9,4
Rendement à la puissance thermique nominale/réduite	%	91 - 94%	90 - 94,5%	89 -95%
Émissions de CO à 13 % d'O ₂ à la puissance thermique nominale	% vol.	0,01	0,01	0,01
	mg/m ³ N	125	125	125
Émissions de particules à 13% O ₂ à la puissance thermique nominale	mg/m ³ N	20	17	13
Émissions de NOx à 13 % d'O ₂ à la puissance thermique nominale	mg/m ³ N	44	109	179
Émissions de OGC à 13 % d'O ₂ à la puissance thermique nominale	mg/m ³ N	10	8	5
Température moyenne des fumées à la puissance thermique nominale	°C	124	151	180
Consommation/heure min./máx.	kg/h	0,9 - 1,4	0,85 - 1,7	0,8 - 2,1
Capacité dépôt	kg	19		
Consommation électrique au puissance nominale	W	51	65	81
Consommation électrique au puissance réduite	W	47	55	63
Consommation électrique en standby	W	2	2	2
Sortie fumées	Ø	80mm		
Poids	kg	77	79	81
Dimensions	LxPxH	470x477x913		
Fiche de Produit Règlement UE N° 2015/1186				
Classe d'Efficacité Énergetique		A+	A+	A+
Puissance thermique directe		6,1 kW	7,7 kW	9,4 kW
Puissance thermique indirecte		-	-	-
Índice d'efficacit�� énergetique		119,9	126,6	125,2
Rendement utile �� la puissance thermique nominale		91%	90%	89%
Rendement utile �� la charge minimale		94%	94,5%	95%
Avant de proc��der au montage, �� l'installation ou �� la maintenance, lisez le manuel fourni par le fabricant et suivez attentivement ses instructions.				

DIMENSIONS ET COMPOSANTS

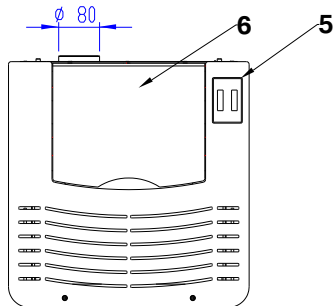
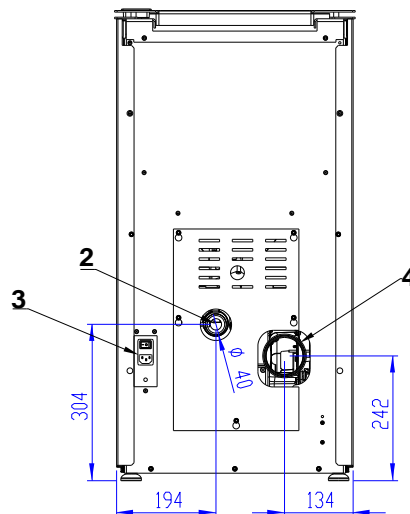
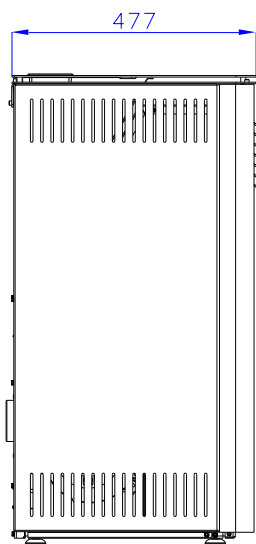
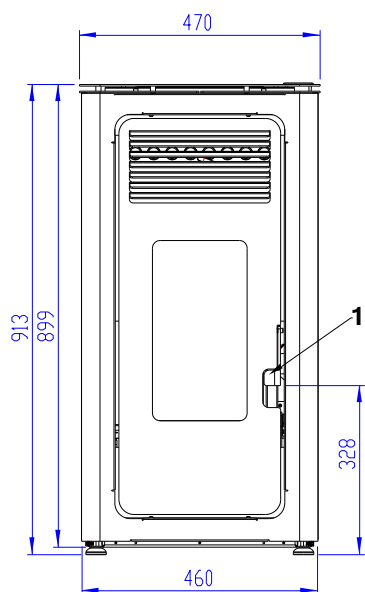

COMPOSANTS	
1	Poignée porte
2	Entrée air ø40
3	Connection électrique
4	Sortie des fuméesø 80
5	Tableau de bord
6	Couvertur et trémie

4.COMBUSTIBLE

Ce poêle a été conçu uniquement pour brûler des pellets de bois répondant aux exigences de la certification DIN PLUS / EN PLUS A1:

Le pellet de bois est un combustible obtenu grâce au pressage de sciure de bois extrait des restes de l'élaboration et de la transformation du bois sec naturel. La compatibilité du produit dans le temps est garantie par une substance de type naturelle contenue dans le bois : la lignine. La forme typique en petits cylindres est obtenue par le tréfilé.

4.1 PELLETT CERTIFIÉ

Sur le marché il y a une gamme de pellet dont la qualité et les caractéristiques changent selon l'élaboration et le type de bois employé. Cependant le poêle a été conçu exclusivement pour utiliser des pellet DIN plus / ENplus A1. Leurs caractéristiques garantissent un bon fonctionnement.

Pour obtenir ces certificats, le fabricant du combustible doit, à travers un laboratoire indépendant, faire analyser plusieurs échantillons du pellet qu'il produit. Pour le DINplus on doit respecter les demandes de la norme autrichienne Önorm M 7135, Cependant pour le ENplus il faut appliquer les demandes de la norme EN 14961-2 ENplus.

Veillez trouver ci-dessous les principales demandes de ces deux normes:

Dimensions des pellet selon la norme EN 14961-2 et ÖNORM M 7135			
Demande	Unité de mesure	DINplus	ENplus A1
Diametre*	mm	$4 \leq D < 10$	D06 : 6 ± 1
			D08: 8 ± 1
Longueur*	mm	$\leq 5 \times D$	$3,15 \leq L \leq 40$
Puissance calorifique inferieure	MJ/kg (b.h)	$Q \geq 18$ (MJ/kg en b.s)	$16,5 \leq Q \leq 19$
Humidité	% (b.h)	≤ 10	
Cendres	% (b.s)	$\leq 0,5$	$\leq 0,7$



* Pour des poêles, il est seulement permis:

Diamètre maximum: 6 mm
Longueur maximum: 30 mm

Les autres diamètres et longueurs sont valables pour chaudières.

4.2 QUE FAUT-IL SAVOIR SUR LECOMBUSTIBLE

Un combustible certifié en accord avec les deux normes antérieures est la meilleure garantie pour le bon fonctionnement du poêle. Il y a cependant des combustibles qui respectent ou qui même dépassent largement les demandes et d'autres qui sont à la limite. Le poêle fonctionnera donc différemment avec l'un ou l'autre.

Il faut aussi tenir compte du fait que tout au long de la saison de chauffage, la consommation de pellet et d'autres combustibles est très élevée surtout lors d'hivers très froids. Les réserves de combustibles peuvent alors être nulles. Il faut donc fabriquer plus de combustible avec une matière première qui peut être de moindre qualité que celle utilisée au début de l'hiver. Le combustible pouvant être de la même marque et qualité peut ne pas avoir les mêmes caractéristiques.

Le stockage et la manipulation du combustible de la part de l'utilisateur est aussi très importante car s'il ne le fait pas correctement les caractéristiques calorifiques (augmentation de l'humidité) et physiques (augmentation de la proportion de la sciure) du combustible pourront varier.



- Quand on commence un nouveau sac de combustible il faut contrôler le fonctionnement du poêle.
- Le combustible doit être gardé dans un endroit sec, il faut faire très attention à la manipulation des sacs.

Si le combustible n'est pas bien étiqueté, il faut exiger son certificat correspondant.

Dans le cas d'un pellet non étiqueté ou si nous pensons que ses caractéristiques peuvent avoir changé, nous pouvons appliquer plusieurs critères pour savoir si ce dernier est apte ou non, nous vous conseillons de suivre nos recommandations.

EVITER d'utiliser des pellets de dimensions différentes à celles indiquées.

EVITER d'utiliser un pellet trop dur ou trop mou.

EVITER d'utiliser un pellet qui a des granulés de couleurs différentes à celles du bois, ou excessivement obscures.

EVITER l'utilisation de combustible qui contient de la poussière de sciure mélangé, des résines ou des substances chimiques, des additifs ou des agglutinants.

EVITER l'utilisation de combustible humide

Le choix de combustible non adéquat provoque:

- Accumulation de combustible dans le brûleur
- Mauvaise combustion
- Encrassement du brasier et des conduits d'évacuation des fumées,
- Augmentation de la consommation de combustible
- Diminution du rendement
- Ne garantit pas le fonctionnement normal du poêle
- Encrassement du verre
- Production de granulés qui ne sont pas brûlés
- Besoin de faire plus de nettoyages et d'entretien de l'équipement.

La présence d'humidité dans le combustible augmente le volume des capsules et les casse, provoquant ainsi:

- Fonctionnements défectueux du système de charge,
- Accumulation de combustible dans le brûleur,
- Mauvaise combustion.



L'utilisation de combustible non conforme aux indications du fabricant peut porter préjudice au poêle et nuire à ses prestations, annulant la garantie et la responsabilité du fabricant sur le produit.

4.3 REGLAGES DE LA PART DE L'UTILISATEUR SELON LE PELLETT

UTILISÉ

Nous avons déjà expliqué antérieurement que lorsque nous changeons de combustible, le rendement du poêle peut être différent. Même si la plaque électronique a un système qui s'adapte aux changements de conditions, afin d'obtenir une bonne combustion, il faut observer le fonctionnement du poêle quand nous commençons un nouveau sac de combustible.

La caractéristique qui est la plus importante concernant la manière de brûler le pellet est le pourcentage de cendre qu'il laisse lorsqu'il brûle. Normalement plus il y a de cendre, plus il faudra d'air afin de pouvoir réaliser la combustion. Il pourrait aussi être nécessaire de réduire la quantité de combustible si le pellet a besoin de plus de temps que la normale pour brûler complètement.

.Il existe aussi le cas contraire (peu habituel) où le combustible brûle plus rapidement qu'en cas normal.

Concernant ces deux cas, l'utilisateur a, dans ce que nous appelons "*MENU UTILISATEUR 1*", deux fonctions qui règlent le poêle afin de brûler le mieux possible le pellet utilisé à chaque moment (*voir chapitres "6.1.6- CALIBRE CHARGE DE PELLETS"* et "*6.1.7- CALIBRE DU VENTILATEUR*").

Pour trouver un critère qui aide l'utilisateur à choisir comment utiliser ces réglages, nous pouvons appliquer les critères suivants :

- Dans le cas où le poêle ne peut pas rester allumé sans s'arrêter de 8 à 12 heures parce que le pellet s'accumule, la raison est que l'air fourni par l'extracteur n'est pas suffisant pour la quantité de pellet que nous utilisons.

Dans ce cas, nous pouvons faire deux choses:

- Augmenter la quantité d'air apporté en mettant des **niveaux positifs** au **ventilateur** (*voir 6.1.7*)
- Diminuer la charge en mettant des **niveaux négatifs** dans le calibrage du **pellet** (*voir 6.1.6*)
- Si durant le fonctionnement du poêle le combustible brûle si rapidement qu'il n'y a presque jamais de flamme dans le brûleur (même dans le cas où l'alarme saute "*Er03*"), C'est parce que l'extracteur donne trop d'air comparativement à la quantité de pellet que nous utilisons.
- Dans ce cas, nous pouvons faire deux choses:
 - Diminuer la quantité d'air apporté en mettant des **niveaux négatifs** au **ventilateur** (*voir 6.1.7*)
 - Augmenter charge en mettant des **niveaux positifs** dans le calibrage du **pellet** (*voir 6.1.6*)



- Avant de toucher le calibrage du ventilateur et du pellet, il faut nous assurer que tout le reste soit correct l'installation, l'entretien et le nettoyage etc. Pour cela, nous pouvons consulter le *chapitre 8- ALARMES, MESSAGES ET PROBLEMES*.
- Il vaut mieux intervenir premièrement sur le calibrage du ventilateur, en effet la charge de pellet modifie aussi la puissance du poêle.

5. INSTALLATION

L'installation des poêles doit être uniquement réalisé par du personnel qualifié, en suivant les instructions du fabricant et en respectant les normes et règlements en vigueur qui doivent être appliqués. Dans le cas contraire, le fabricant ne sera pas responsable de tout dommage.

5.1 CHOIX DE L'EMPLACEMENT

Il est interdit d'installer le poêle à l'extérieur (exposé aux agents climatiques) ou dans des zones humides ainsi que dans des chambres, des salles de bain ou douche et dans des locaux où il y aurait tout autre appareil de chauffage s'il y a pas les dimensions adéquates ainsi qu'un manque de courant d'air.

En choisissant l'emplacement du poêle, nous choisirons le chemin le plus court possible, jusqu'à la connexion du conduit vertical de la sortie des fumées Il faut aussi que la sortie des gaz de combustion soit le plus possible (voir section "**5.4- CONDUIT DES FUMÉES OU CHEMINÉE**")

Comme nous pouvons avoir des températures élevées dans le poêle ainsi que dans les conduits de fumées, il faut suivre certaines normes et recommandations de sécurité afin de prévenir des incendies ou des situations dangereuses. Il faut donc pour l'installer consulter la section : "**5.3- PREVENTION D'INCENDIES DOMESTIQUES**" Pour qu'il y ait assez d'air pour la combustion du poêle et pour assurer un environnement adéquat, il faut tenir compte de tout ce qui concerne la ventilation. Veuillez trouver les explications dans : "**5.5- ARRIVÉ D'AIR ET VENTILATION**"

Nous devons aussi avoir une prise de courant adéquate près du poêle (voir section "**5.6- CONNEXION ELECTRIQUE**"), ainsi, quand l'installation sera terminée le câble du réseau fournit avec l'équipement pourra être connecté et déconnecté facilement.

Pour faciliter : le chargement de pellet, avoir accès au tableau de bord, faire l'entretien ou pour faire d'autre d'intervention dans le poêle, il faudra laisser des distances minimums au dessus et autour du poêle. Il faudra suivre pour la sécurité le point : "**5.3.1 DISTANCES MINIMUM DE SÉCURITÉ**". IL faut laisser une distance minimum de 400 mm au moins du côté droit du poêle afin de pouvoir accéder à la partie arrière.



L'installation et l'utilisation du produit doivent toujours se faire en respectant les instructions du fabricant, les normes européennes, nationales et les règlements locaux où le produit sera installé.

5.2 DÉSEMBALLAGE

Désemballer le produit en faisant attention de ne pas le rayer ni l'endommager Il faut enlever du dépôt du poêle la poche contenant les accessoires (les pattes du poêle, le câble d'alimentation et le manuel d'utilisation), etc. Il faut aussi enlever les morceaux de polystyrène ou en carton utilisés pour bloquer les pièces, etc.

Nous vous prions de ne pas laisser les parties de l'emballage tel que les poches en plastique, le polystyrène, etc., à la portée des enfants. En effet, ils pourraient être dangereux. Il faut les jeter suivant les lois en vigueur.

5.3 PREVENTION DES INCENDIES DOMESTIQUES

- Dans l'utilisation et l'installation du poêle il faut respecter les instructions du fabricant et toutes les normes techniques et de sécurité. Dans le cas contraire, le fabricant ne sera pas tenu responsable s'il y avait un accident.
- Pour l'installation du poêle veuillez tenir compte des instructions : "**5.3.1- DISTANCES MINIMUMS DE SECURITÉ**".
- Si le sol est réalisé dans un matériel combustible, il faut mettre le poêle sur une superficie de matériel de protection **5.3.2- "PROTECTION DU SOL"**.

- Si une cheminée traverse un mur ou un toit, il faut utiliser des mesures spécifiques indiquées dans **"5.3.3- MESURES À ADOPTER POUR TRAVERSER DES FERMETURES"**.
- Lorsqu'on installe la cheminée il faut tenir compte des Normes et règlements techniques qui non seulement permettent le bon fonctionnement du poêle mais qui aussi sont nécessaires pour prévenir des incendies **"5.4.1- CONSIDERATIONS GENERALES"**
- Nous vous recommandons d'éloigner de la zone de source de chaleur (au moins 1,5 mètre de distance) tout élément combustible ou inflammable comme des poutres en bois, des meubles, des rideaux, des liquides inflammables, etc. S'il y a dans l'entourage du poêle des revêtements inflammables ou sensibles à la chaleur on doit installer une couche de matériel isolant et non combustible
- Il faut faire des nettoyages réguliers du poêle et des conduits de fumée car la suie et d'autres résidus de la combustion peuvent s'enflammer.
- Si la cheminée s'incendie, vous devez utiliser les systèmes d'extinction adéquats ou appeler les pompiers.

5.3.1- DISTANCES MINIMUMS DE SECURITE

Les schémas ci-dessous montrent les distances minimums de sécurité qui doivent être utilisés obligatoirement

INSTALLATION EN ANGLE (mm)

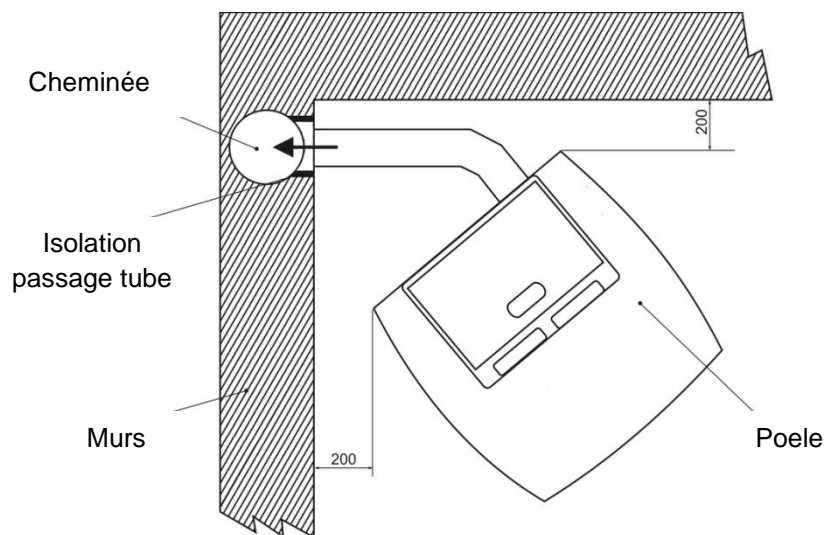

INSTALLATION AU MUR (mm)

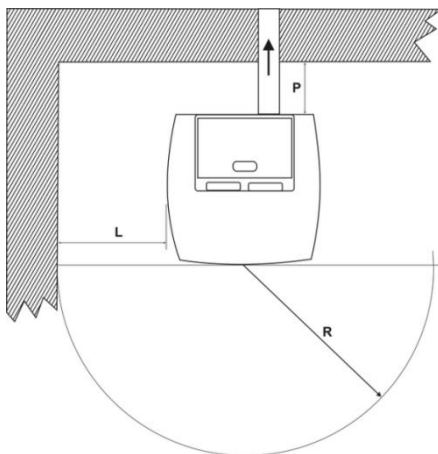

Distances de sécurité du matériel inflammable

mm

Arrière	P = 200
Latéral	L = 200
Frontal	R = 1500

DISTANCE AUX TOITS INFLAMMABLES (mm)

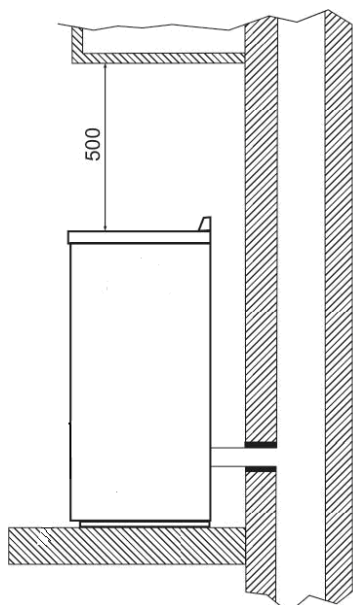

DISTANCE DE L'INSTALLATION DE SORTIE DES FUMÉES AUX MURS INFLAMMABLES (mm)

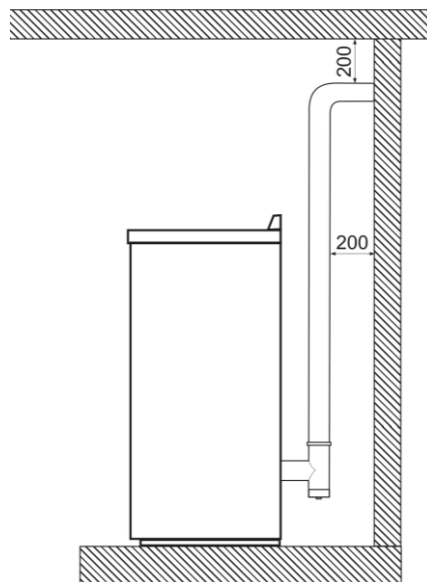

5.3.2- PROTECTION DU SOL

Dans le cas d'un sol sensible à la chaleur ou inflammable, il faut installer un plancher/estrade ou une zone de protection qui sépare le poêle du sol.

Pour cela nous utiliserons un matériel résistant au feu comme une plaque en acier, du marbre, des carrelages, etc. Cette protection doit pouvoir résister sans se déformer ni se casser sous le poids du poêle.

Son épaisseur ne sera jamais inférieure à 2 mm, elle devra dépasser au minimum de 300 mm devant le poêle et 150 mm sur les cotés et la partie arrière (voir fig. 5.1 y 5.2).

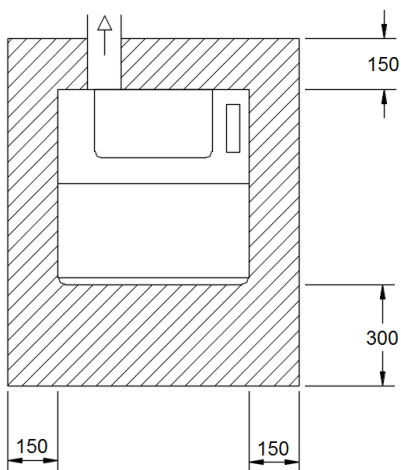

Fig. 5.1

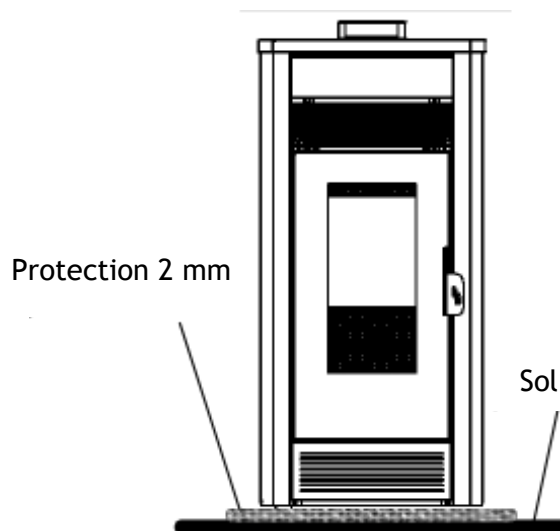

Fig. 5.2

5.3.3- MESURES POUR TRAVERSER FERMETURES

Pour évacuer les gaz de combustion jusqu'à l'extérieur, le conduit des fumées doit traverser les cloisons du local où il est installé, il doit même passer quelque fois à travers une ou plusieurs chambres pour arriver jusqu'au sommet.

La taille des trous à faire dépend du diamètre du conduit et du matériel des cloisons qu'il faut traverser une fois que le tube est passé, l'espace qui reste jusqu'à remplir le trou doit être rempli d'isolant l'espace restant d'origine minérale (fibre de laine, fibre céramique), d'une densité nominale supérieur de 80 kg/m³.

Tableau des orifices minimums nécessaires et épaisseur d'isolation correspondant:

	Epaisseur isolation [mm]	Diamètre tube de sortie fumée [mm]	
		Ø80 Hasta 24 kW	Ø 100 Desde 28 kW
		Diamètres trous à réaliser [mm]	
Mur en bois inflammable, ou ayant des parties inflammables	100	280	300
Mur ou toit en ciment	50	180	200
Mur ou toit en briques	30	140	160

5.4 CONDUIT DES FUMÉES OU CHEMINÉE

Pour pouvoir sortir à l'extérieur les gaz produits durant la combustion, nous devons connecter au poêle un conduit de fumées ou cheminée.

5.4.1-CONSIDERATIONS GENERALES

Pour installer la cheminée, il faut prendre compte des points suivants:

Chaque poêle doit avoir son propre conduit de fumées. Aucune autre cheminée, poêle chaudière ou extracteur d'aucun type devront y être connectés (fig. 5.3).

Son tracé sera le plus court possible. Il faut toujours chercher la plus grande verticalité. Le diamètre sera choisi en fonction de directives marquées dans : "5.4.2-CHOIX ET CÁLCUL DU CONDUIT".

La section interne doit être uniforme et surtout circulaire. Les sections carrées ou rectangulaires doivent avoir des angles arrondis d'un diamètre non inférieur à 20mm. Les courbes seront régulières et en continu. Il faut que les déviations du tracé concernant l'axe ne soient pas supérieures à 45° (fig. 5.4).

Il est interdit d'installer des fermetures ou des vannes qui puissent empêcher le passage de la sortie des fumées-

.Il faut éviter les sections horizontales de la cheminée car ils la salissent beaucoup plus. Il faut donc nettoyer plus régulièrement les conduits. si cela était cependant inévitable, il faudrait donner un minimum d'inclinaison vers le haut dans le sens du flux des gaz. On installera "T" dans les changements de direction pour pouvoir nettoyer les tubes sans les démonter. (voir Fig. 5.5).

Pour l'installation du conduit il faut respecter certaines distances et normes de sécurité (voir "5.3- PREVENTION DES INCENDIES DOMÉSTIQUES").

El tubo de salida de humos siempre tiene que terminar su recorrido en posición vertical, y deberá llevar en su parte superior un dispositivo llamado remate Le tube de sortie des fumées doit toujours terminer son tracé en position verticales. Il devra avoir dans la partie supérieure un dispositif appelé (voir "5.4.5- CHAPEAU DE LA SORTIE DES FUMÉES")

L'installation de décharge doit être faite de telle manière qu'une fois terminée le nettoyage régulier puisse être réalisé sans devoir démonter une seule partie. On recommande aussi que le conduit des fumées ait un espace pour le dépôt de matériaux solides ainsi que d'éventuelles condensations, situé dessous le conduit afin qu'il puisse s'ouvrir et être inspecter facilement. , (Voir Fig. 5.5).



La sortie des gaz de combustion du poêle est forcée grâce à un extracteur qui maintient en dépression la chambre de combustion et en légère pression les tubes de décharge. Il faut donc vérifier quel'ensemble de l'installation d'évacuation des gaz extracteur incluse, soit fixé correctement et soit complètement étanche, aussi bien pour le fonctionnement que pour la sécurité.

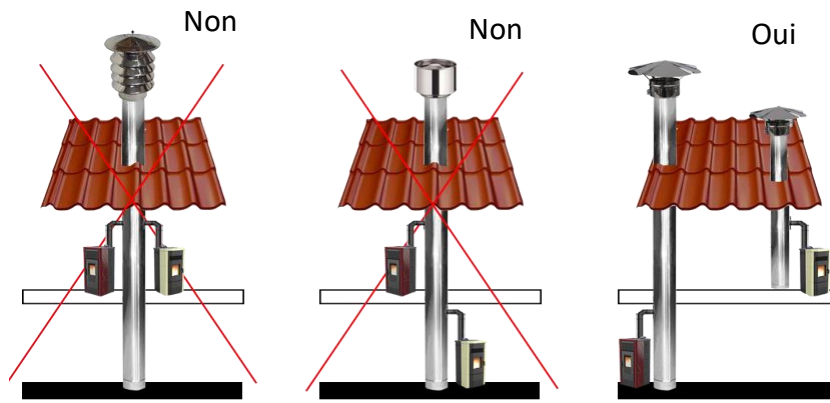

Figure 5.3

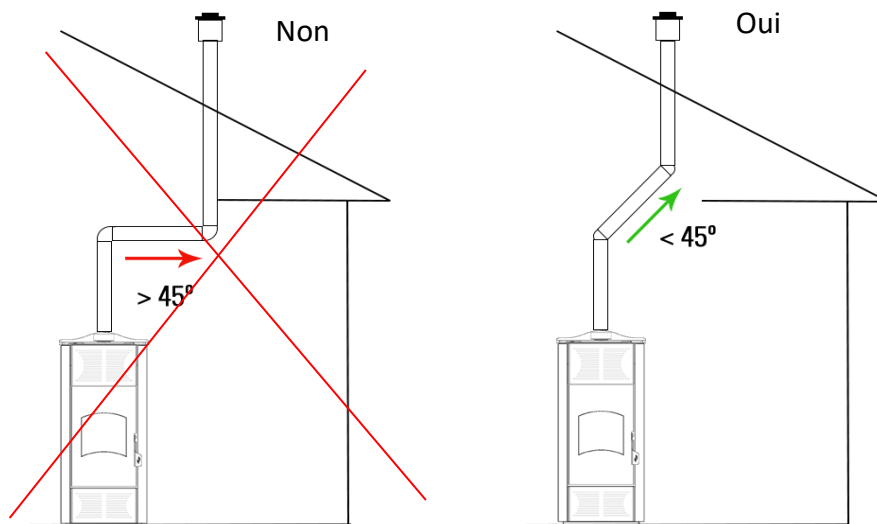

Figure 5.4



Figura 5.5

5.4.2- CHOIX ET CALCUL DU CONDUIT

Concernant le tracé de la cheminée, nous tiendrons compte des indications suivantes :

On peut utiliser des tubes en acier aluminium vernis d'une épaisseur minimum de 1.5 mm, des tubes d'acier inoxydable AISI 316 ou des tubes en porcelaine d'une épaisseur minimum de 0.5 mm.

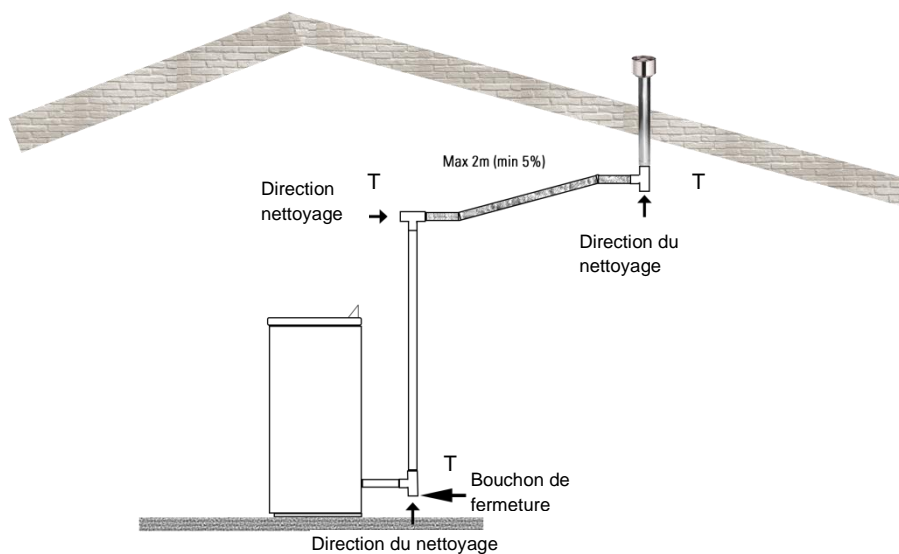
Les tubes flexibles sont permis s'ils respectent les spécifications indiquées par la loi (en acier inoxydable avec une paroi intérieure lisse) et les pinces d'union male-femelle doivent avoir une longueur minimum de 50 mm.

Pour faire la sortie des fumées, les tubes que l'on doit utiliser pourront avoir un diamètre nominal entre 80 mm et 150 mm, à choisir en fonction des besoins et des caractéristiques du poêle et de l'installation.

- Dans le tableau ci-dessous veuillez trouver les limitations pour les tubes des diamètres les plus utilisés tenant compte des longueurs maximum et minimum qui être comptés à partir du "T" de la sortie du poêle et c'est aussi à partir de ce point où devrait être augmenté le diamètre du conduit au cas où cela serait nécessaire (voir fig. 5.6):

LIMITATIONS	AVEC TUBE Ø 80 mm	AVEC TUBE À DOUBLE PAROI Ø 100 mm
Longueur minimum (obligatoire en vertical)	1.5 m	2m
Longueur maximum (avec 2 courbes de 90°)	4.5 m	8m
Hauteur maximum des installations sur niveau de la mer	1.100 m	-
Sections horizontales avec pente min. 5%	2 m	2 m

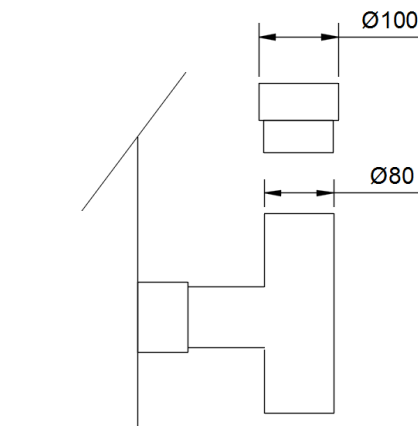

Figure 5.6



La longueur maximum permise pour chaque diamètre a été calculée pour un conduit installé verticalement, avec un maximum de 2 courbes de 90° et pratiquement sans section horizontale (seulement pour traverser le mur au cas échéant).

Si le tracé est différent, il faudrait calculer la "**perte de charge équivalente**" de l'installation en utilisant le table au ci-dessous

TYPE DE TRACÉ OU ACCESSOIRE

LONGUEUR À ENLEVER DU TOTAL PERMIS

Courbe de 90°	1	mètre
Courbe de 45°	0.5	mètres
Section horizontale	1	mètre
Section diagonale	0.5	mètres
Accessoire en "T"	1	mètre

La "**Perte de charge équivalente**" d'une installation, est le résultat de la somme totale des mètres qu'il faut installer (ce qui inclue les pertes d'une courbe à 90° et le "T" de registre), plus les pertes supplémentaires dérivées de l'application du tableau antérieur.

La somme de ces pertes doit être inférieure ou égale à la longueur maximum permise qui est indiquée dans le tableau des limitations. Dans le cas contraire, il faut augmenter le diamètre du conduit à installer :

$$\text{Perte de charge équivalente} \leq \text{Longueur maximum permise}$$

5.4.3- UTILISATION DE CHEMINÉE TRADITIONNELLE

Si vous souhaitez utiliser une cheminée déjà installée, nous vous conseillons de la faire contrôler par un professionnel afin de vérifier son étanchéité. En effet les fumées qui pourraient être en légère pression positive par rapport à l'atmosphérique, pourraient filtrer dans des fissures de la cheminée et entrer ainsi dans des chambres d'habitation.

Si durant l'inspection le professionnel observe que la cheminée n'est pas complètement étanche, nous vous conseillons de l'intuber avec du matériel neuf. Si la section de la cheminée déjà installée est excessive, il faudrait introduire à l'intérieur un tube dont le diamètre maximum serait de 150 mm. Il faudrait aussi isoler les conduits des fumées. Dans les figures "5.7 y 5.8" sont représentées les solutions à adopter si vous souhaitez utiliser une cheminée qui existe déjà.

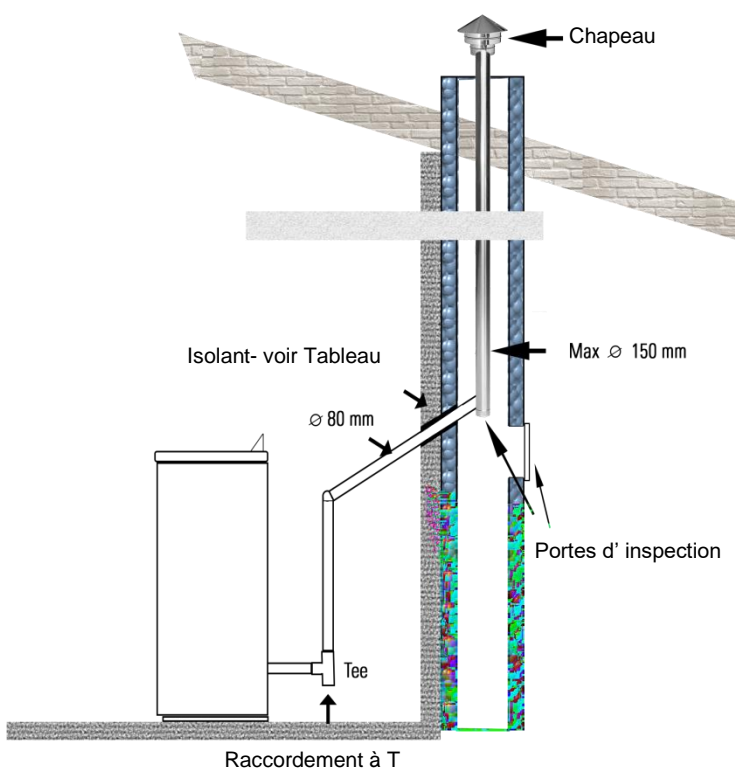

Figure 5.7

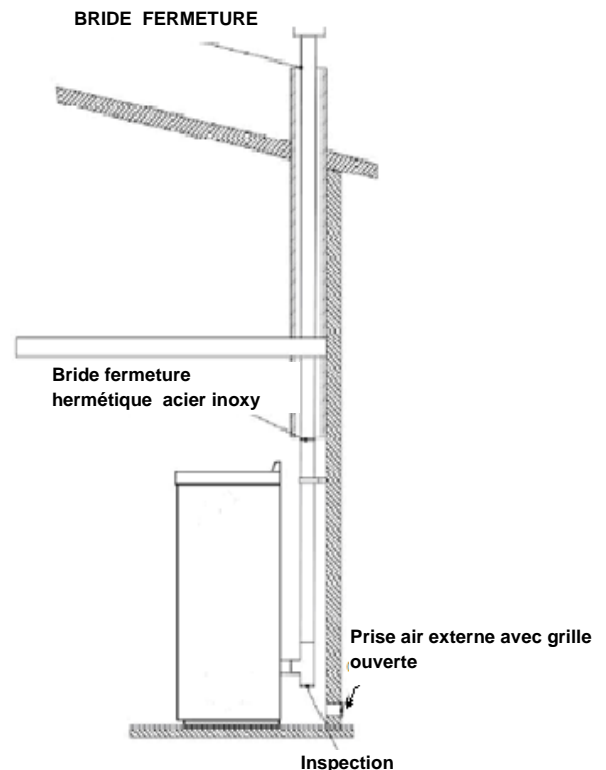

Figure 5.8

5.4.4- SECTION DE CHEMINÉE EXTERIEURE

Il est seulement possible d'utiliser une cheminée allant par l'extérieur dans les cas suivants:

- On doit utiliser des tubes isolés avec double paroi en acier inoxydable fixés au bâtiment.
- À la base du conduit il doit y avoir un registre pour l'entretien régulier,
- La cheminée doit monter jusqu'au sommet et respecter tout le reste des normes indiquées dans "**5.4- CONDUIT DES FUMÉES OU CHEMINÉE**"

Exemple d'installation de poêle avec une section de cheminée extérieure.

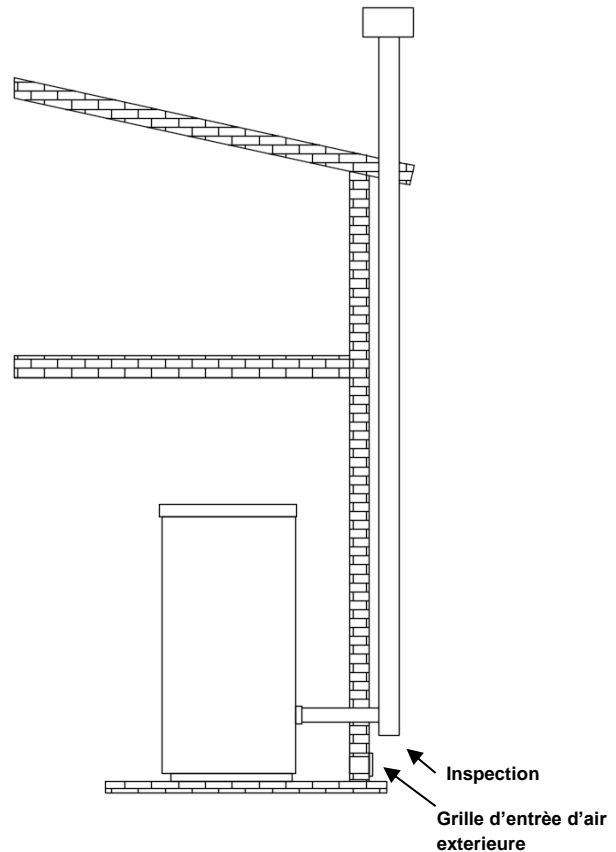

5.4.5- CHAPEAU DE LA SORTIE DES FUMÉES

Le conduit de sortie des fumées doit toujours finir son tracé en position verticale et il devra avoir dans la partie supérieure un dispositif : "le chapeau".

Le chapeau extérieur de la cheminée doit respecter les règles suivantes:

- Avoir une section inerte utile équivalente à celle des tubes d'évacuation.
- Avoir une section utile de sortie qui ne soit pas inférieure au double de celle des tubes d'évacuation.
- Doit empêcher la pénétration dans la cheminée de : pluie, neige ou éléments extérieurs.
- le chapeau extérieur doit être installé de manière à garantir la dispersion adéquate ainsi que le mélange des produits de combustion loin de la zone du reflux. Nous utiliserons donc un chapeau de type anti-vent qui dépasse le sommet (voir fig. 5.9)
- S'il y a des bâtiments ou autres proches, nous devons tenir compte des distances et mesures indiqués selon la Norme qui correspond.
- Interdiction absolue d'installer des déflecteurs pour la sortie horizontale spécialement ceux qui sont utilisés pour les chaudières murales à gaz (voir fig. 5.10), En effet, ils mettent en surpression le poêle et peuvent causer des problèmes de combustion.



Pour que le poêle fonctionne correctement, la capacité d'évacuation des fumées devrait être maintenue selon certains paramètres, pendant ne importe quelle condition atmosphérique. Il faut donc bien choisir quel chapeau installer et son emplacement.



Il ne faut jamais couvrir la cheminée avec des filets anti-oiseaux ou similaires.



Figura 5.9



Figure 5.10

5.5 PRISE D'AIR ET VENTILATION

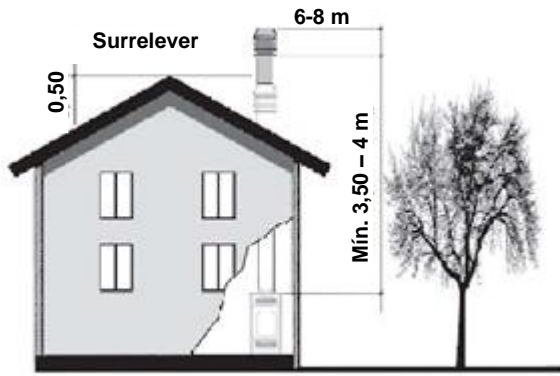
- À l'emplacement où nous installons le poêle nous devons avoir disponible à tout moment, de l'air suffisant pour garantir une bonne combustion (45 m³ par kilo de pellet), En plus il faut les meilleures conditions d'ambiance pour habiter cet emplacement
- Si nous n'avons pas de ventilation naturelle suffisante, il faudra faire une ouverture dans la cloison, ayant des dimensions adaptées pour qu'elle nous donne suffisamment d'air de l'extérieur. (au minimum elle aura une section de 100 cm²).
- Si c'est possible, l'entrée d'air extérieur doit communiquer directement avec l'ambiance où le poêle est installé. Il faut nous assurer que cette entrée ne soit pas entravée et nous la protégerons avec une grille permanente ou avec une toute autre protection. Il faut augmenter le pourcentage nécessaire afin de maintenir la superficie utile de l'entrée d'air calculée.
- Le flux d'air peut aussi venir d'un emplacement proche à celui de l'installation. Il faut que ce flux puisse arriver facilement à travers d'ouvertures permanentes qui ne puissent pas se fermer et qui communiquent avec l'extérieur.
- Cet emplacement ne peut pas servir de garage, entrepôt pour matériel combustible ni d'endroit où faire des activités qui puissent déclencher des incendies.
- Il ne faut pas utiliser dans le même emplacement deux poêles, une cheminée et un poêle, etc. car la chauffe d'un de ces appareils pourrait empêcher le fonctionnement de l'autre.
- Les conduits de ventilation collectifs ne sont pas permis, car ils peuvent causer un vide dans l'entourage de l'installation même si on l'a installé en colonnes contiguës et communiquées avec l'emplacement où se situe l'installation.
- La prise d'air du poêle ne pas se connecter à une installation de distribution d'air. Nous ne vous recommandons pas de prendre l'air directement de la prise faite dans le mur. Dans ce cas, nous utiliserons un tube de Ø 80 et ayant au maximum 1,5 mètre (en enlevant la longueur maximum permise du conduit des fumées)
- Pour situer la (ou les) prise d'air il faut respecter des distances :

La prise d'air doit être installée au moins à:		
1,5 m	Au dessous de	Portes, fenêtres, décharges des fumées, chambres, etc.
1,5 m	Loin horizontalement de	
0,3 m	Au dessus de	Sorties des fumées
1,5 m	Loin des de	

5.6 CONNEXION ELECTRIQUE

Nous avons besoin d'une prise de 230 v - 50 Hz avec prise à terre, capable de supporter au moins 490 w de puissance ponctuelle d'allumage et ayant son propre interrupteur différentiel.

Le système électrique doit être calculé selon la puissance électrique du poêle.

Le poêle est fourni avec un câble d'alimentation qui doit être connecté une prise de 230V 50Hz.

La connexion de la prise du courant de la partie arrière du poêle est montrée sur la photo.



Il faut s'assurer que l'interrupteur général du poêle soit sur 0 et ensuite connecter le câble d'alimentation premièrement derrière le poêle et ensuite à une prise électrique au mur. L'interrupteur général mis au mur arrière doit seulement être actionné à l'allumage du poêle. Dans le cas contraire, nous vous conseillons de sortir le câble de connexion du poêle.

Consommation électrique maximum à l'allumage (6 min)	490 W
Consommation électrique (W)	150 W
Tension et fréquence d'alimentation	230 V / 50Hz

Selon la loi, l'installation doit avoir une prise de terre et un interrupteur différentiel. Il faut s'assurer que le câble d'alimentation électrique dans sa position définitive n'entre pas en contact avec les parties chaudes.



**La prise de courant doit être monophasique avec phase, neutre et prise de terre.
Si la tension du réseau n'est pas sinusoïdal (comme par exemple les groupes électrogènes ou autres équipements) le poêle pourrait donner des erreurs.**

6. INSTRUCTIONS DU TABLEAU DE BORD

Le tableau de bord est composé de 4 boutons poussoir et de deux displays ayant quatre chiffres chacun. Ils incluent sept d'information :

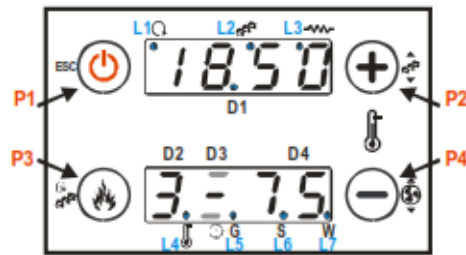

Le display supérieur ne montre qu'une seule information à la fois, cependant l'inférieur nous donne quelque fois plusieurs données en même temps. Pour connaître ces informations à tout moment, nous devons classer ces displays de façon à ce que l'on puisse voir le dessin supérieur. Dépendant de l'écran où nous sommes ce dernier peut nous montrer:

- **Display D1:** Heure, état de fonctionnement, erreurs, Menu, Sous menus et valeurs des paramètres.
- **Display D2:** Puissance et codes paramètres (seulement lorsque le poêle fonctionne).
- **Display D4:** Température ambiante et codes paramètres.

Les boutons poussoir ont des fonctions différentes selon l'écran où nous nous trouvons et si la pulsation est courte (Clic) ou si elle se prolonge durant plusieurs secondes (Pulsation prolongée):



TECLA	FONCTION	
	Clic	Pulsation prolongée
(P1)	Information / Sortie du Menu	On/ Off / Reset alarme
(P2)	Modification Thermostat (+) / Augmentation de la valeur	Calibrage charge pellets
(P3)	Modification puissance combustion / Stockage données	Charge manuelle pellets
(P4)	Modification Thermostat (-) / Diminution valeur	Calibrage ventilateur combustion

Pour savoir à tout moment ce qui est activé, nous utilisons les leds qui s'illuminent près du symbole ou de la lettre correspondante:

QUAND LE LED S'ILLUMINE		
L1		Le Ventilateur ambiant est allumé
L2		Le Sans fin de charge tourne
L3		La Resistance d'allumage est en train de chauffer
L4		La Température ambiante est atteinte
L5		G La programmation quotidienne est en marche
L6		S La programmation de la semaine est en marche
L7		W La programmation du week-end est en marche



SI DANS LES DISPLAY ON NE VOIT PAS LES PARAMETRES QUE NOUS AVONS INDIQUÉS OU SI LES BOUTONS POUSSOIR NE DONNENT PAS ACCÈS AUX FONCTIONS INDIQUÉES DANS CE MANUEL, IL SE POURRAIT QUE DURANT LA MANIPULATION DU TABLEAU DE BORD LA CONFIGURATION DU CLAVIER AIT ÉTÉ MODIFIÉE.

La configuration du clavier se change en appuyant en même temps de manière prolongée  et , elle est correctement configurée quand apparait sur le display supérieur "110".

6.1 MENU UTILISATEUR 1

Le "MENU Utilisateur 1" est celui qui offre toutes les options aux quelles l'utilisateur peut accéder depuis l' "Ecran Principal" (celle qu'on voit normalement sans devoir appuyer sur un bouton poussoir).

Tous les boutons poussoir ont une double fonction. Un se met en marche avec un "**clac**" (pulsation simple) et avec une **pulsation prolongée**.

6.1.1- INFORMATION

Avec chaque "**clac**" du bouton , nous voyons sur le display inférieur l'abréviation du nom d'un paramètre et dans le supérieur sa valeur

Les paramètres à voir par ordre d'apparition sont:



- **tF:** Temperature fumées (°C).
- **tA:** Temperature ambiante (°C).
- **FL:** Vitesse flux air primaire.
- **UF:** Vitesse du ventilateur de combustion (rpm)
- **Co:** Temps sans fin ON (sec).
- **St*:** Temps restant pour Entretien Extraordinaire (h).
- **St2*:** Temps restant pour Entretien Ordinaire (h).
- **FC:** Code et révision firmware FYSYI01000033.X.Y.
- **494:** Code article fabriquant: 0Y.0X.

*Parametres desactivés d'usine, pour les mettre en marche à la demande de l'utilisateur veuillez contacter le Service d'Assistance Technique de votre zone.

Si on n'appuie pas pendant 5 secondes, le systeme revient automatiquement à l'écran principal.

6.1.2- REDÉMARRER ERREURS, ALLUMER ET ÉTEINDRE POELE

Si nous faisons une **pulsation prolongée** sur le bouton  nous changerons la condition actuelle du poêle. Voici les différents cas par rapport à la phase où il se trouve:

PHASE AVANT D'APPUYER 	PHASE APRÈS AVOIR APPUYE  (de forme prolongée)
ARRET (Avec alarme active)	ARRET (Sans alarme active)
ARRET (Sans alarme active)	ALLUMAGE
ALLUMAGE, NORMAL, MODULATION ou STAND-BY	ETEINT ("OFF")
ETEINT ("OFF")	"REC" (Recuperation d'allumage)
"REC" (Recuperation d'allumage)	ETEINT ("OFF")

6.1.3- REGLAGE DE LA PUISSANCE DE TRAVAIL

Le poêle a 6 puissances de fonctionnement. 1 est le plus petit et 6 le plus élevé. Elles sont sélectionnées par l'utilisateur grâce à la pulsation courte "**clac**" du bouton  (P3).

En plus de l'option du choix entre ces 6 puissances, la plaque nous offre un mode de fonctionnement automatique "A", dans lequel c'est le poêle qui choisit, à chaque instant, la puissance de fonctionnement la plus adéquate, en la modulant selon la température ambiante de la chambre et celle sélectionnée par l'utilisateur, obtenant ainsi un chauffage plus rapide, une température plus constante et une moindre consommation de combustible.

Pour choisir la puissance, veuillez appuyer sur le bouton  (P3) et le display inférieur D2 commencera à clignoter. Avec chaque "**clac**" de ce bouton la puissance augmentera, pour que finalement l'option de mode automatique apparaisse. Si nous appuyons de nouveau sur le bouton tout recommencera depuis la puissance 1.

Quand nous arrêtons d'appuyer, la valeur apparaissant sur le display arrête de clignoter et elle est sélectionnée comme nouvelle puissance de travail.



Quand le poêle est à l'arrêt, on ne voit pas la puissance de fonctionnement, mais si nous faisons un "**clac**" sur le bouton  (P3), la puissance choisie et que l'on peut changer apparaît.

6.1.4- CHARGE MANUELLE DE PELLETS

Cette fonction nous permet, avant l'allumage du poêle, de mettre en marche le sans fin de charge pour le remplir de combustible.

Pour cela nous ferons une **pulsation prolongée** du bouton  (P3). Le sans fin de charge se met en marche de forme continue, pendant que sur le display inférieur apparaît "**LoAd**", sur le display supérieur le temps de fonctionnement est indiqué. Nous arrêterons la charge quand le pellet tombe de forme constante dans le brûleur. Il suffit d'appuyer sur une touche quelconque. Pour la sécurité, la charge s'interrompt automatiquement après 300 secondes.



Après avoir réalisé cette opération, avant d'allumer le poêle, il faut vider le brûleur et le remettre correctement, en effet si beaucoup de combustible est accumulé pendant l'allumage il pourrait y avoir une explosion.







- Cette fonction n'est en marche que si le poêle est éteint
- Il faut réaliser cette opération avant le premier allumage et aussi au cas où il n'y aurait pas de combustible dans le poêle.

6.1.5- REGLAGE DE LA SONDE AMBIANTE y

L'utilisateur a l'option de choisir la température ambiante dans une fourchette allant de 10° C jusqu'à 40° C.

Durant le fonctionnement, le poêle compare la valeur de consigne avec la température détectée par la sonde Ambiante installée dans sa partie arrière. Pendant que la température de la sonde est en dessous, le poêle fonctionne à la puissance choisie (ou en automatique) et quand elle l'atteint elle passe à la modulation "**mod**".

Si lorsqu'il est en modulation, nous dépassons de plus de 2 degrés la température de consigne, le poêle s'éteint pour se mettre en "**stand-by**", il se rallume quand la température ambiante est inférieure à la choisie par l'utilisateur.

Pour modifier la valeur de consigne de température ambiante il suffit de faire un "**clac**" court sur le bouton  ou  (P2 ou P4). Dans le display inférieur on pourra voir le clignotement de la température de consigne qui était déjà sélectionnée "**th**", On peut l'augmenter ou la diminuer grâce aux touches  y  respectivement.



Après 5 secondes la nouvelle valeur est gardée et le display revient à l'écran principal.



6.1.6- CALIBRAGE CHARGE DE PELLETS (desactivé de l'usine)

Le bruleur du combustible, et le comportement du poêle en général, varie en fonction du type de pellet utilisé et du tracé de la sortie des fumées. Dans le cas où l'un ou l'autre soit très différent des standards de réglage du poêle à partir de l'usine, il faudrait peut-être régler la charge du combustible afin de l'adapter aux conditions existantes.

En observant le comportement du poêle, l'utilisateur peut savoir s'il convient de réduire ou d'augmenter la charge de pellet, comme on l'explique au chapitre "**4.3- RÉGLAGES DE L'UTILISATEUR SELON LE PELLETT UTILISÉ**".

Le calibrage du pellet se fait grâce aux niveaux, 7 positifs et 7 négatifs, qui augmentent et diminuent (proportionnellement) le pourcentage de charge selon le réglage d'usine (le niveau est réglé à "0").

Pour accéder au calibrage de la charge, il faut faire une **pulsation prolongée** du bouton poussoir  (P2) jusqu'à voir sur le display inférieur "Pell", qui apparaît en même temps sur le display supérieur la valeur actuelle du niveau. Pour le modifier nous devons faire une nouvelle **pulsation prolongée** du bouton poussoir 

Jusqu'à ce qu'une alarme sonne. Ensuite avec des pulsations courtes avec les touches  ou  (P2 y P4) nous ferons clignoter la valeur du niveau et nous pourrons le faire monter ou descendre.

Après 5 secondes, la nouvelle valeur est gardée et le display revient à son écran principal.



Les valeurs ayant un signe négatif sont les niveaux négatifs (diminution de la charge), tandis que ceux qui n'en ont pas sont des niveaux positifs (augmentation de la charge).







Le poêle a un système de réglage qui règle automatiquement la charge de pellet. Ce réglage de la part de l'utilisateur n'apparaîtra donc pas. S'il apparaît toutefois, il devra rester sur "0" afin de ne pas interférer avec celui réalisé par la plaque.

6.1.7- CALIBRAGE VENTILATEUR COMBUSTION (desactivé de l'usine)

La brûlure du combustible et le comportement du poêle en général varie en fonction du type de pellet utilisé et du tracé de la sortie des fumées. Si l'un des deux est très différent des standards selon lesquels le poêle a été réglé à l'usine, il faut régler la vitesse du ventilateur pour l'adapter aux conditions actuelles.

En observant le comportement du poêle, l'utilisateur peut savoir s'il convient de réduire ou d'augmenter la vitesse du ventilateur comme nous l'expliquons au chapitre : "**4.3- REGLAGES DE L'UTILISATEUR SELON LE PELLETT UTILISÉ**".

Le calibrage du ventilateur se fait grâce à des niveaux, 7 positifs et 7 négatifs, qui augmentent et diminuent respectivement (proportionnellement) la vitesse du ventilateur par rapport au réglage de l'usine (réglé à "0").

Pour accéder au calibrage de la vitesse du ventilateur il faut réaliser une **pulsation prolongée** du bouton  (P4) jusqu'à voir sur le display inférieur "Vent". La valeur actuelle du niveau apparaît en même temps sur le display. Pour le modifier nous devons faire une nouvelle **pulsation prolongée** du bouton  jusqu'à la sonnerie d'une alarme. Ensuite grâce à des pulsations courtes des touches  ó  (P2 y P4) nous ferons clignoter la valeur du niveau et nous pouvons le faire monter ou descendre.

Après 5 secondes, la nouvelle valeur est gardée et le display revient à son écran principal.





Les valeurs qui se voient avec un signe négatif sont les niveaux négatifs (diminution de la vitesse), tandis que ceux qui n'ont pas de signe sont des niveaux positifs (augmentation de la vitesse).







Le poêle a un système de réglage qui règle automatiquement la vitesse de l'extracteur. Ce réglage de la part de l'utilisateur n'apparaîtra donc pas. S'il apparaît toutefois, il devra rester sur "0".



6.2 MENU UTILISATEUR 2

Le "MENU UTILISATEUR 2" a une série de fonctions auxquelles l'utilisateur peut accéder depuis un sous-menu grâce à une **pulsation prolongée** "Ecran Principal" des boutons  et  (**P3 et P4**).

Les fonctions offertes par ce sous-menu sont :

- **Air**: Reglage du ventilateur ambiant.
- **Cron**: Chrono pour programmer les horaires de on/off du poêle.
- **oroL**: Horloge.
- **TELE**:télécommande.
- **LOAD**: Carga manual de pellets.
- **rCLr**: Reset nettoyage.
- **TPAr**: Menu Technique.

En appuyant simultanément sur les boutons  et , sur le display supérieur, la première fonction du Menu Utilisateur 2 "rAir" apparaît, et grâce aux boutons  et  (P2 et P4) on peut se déplacer selon les différentes fonctions.

Pour y accéder, veuillez les voir sur l'écran et poussez le bouton  (P3), et pour sortir à l'écran principal appuyez  (P1).

Après 40 secondes sans toucher aucun bouton, le display revient à l'écran principal.

Dans les chapitres suivants il y a une description détaillée de chacune des fonctions du "Menu utilisateur 2".







6.2.1- REGLAGE VENTILATEUR AMBIANT (Air)

Fonction qui permet de modifier la puissance du ventilateur ambiant manuellement ou automatiquement.

En mode manuel, il nous permet de choisir entre l'une des 6 vitesses de ventilation, soit 1 le minimum et 6 le maximum, fonctionnant toujours à cette vitesse quelle que soit la puissance à laquelle le poêle fonctionne. La modification de la puissance du ventilateur ambiant concerne toutes les puissances de travail du poêle (de 1 à 6 et mode automatique).

En mode automatique, la vitesse de fonctionnement du ventilateur varie en fonction de la puissance du poêle.



En modulation, autant en mode manuel que automatique, le ventilateur fonctionne à la vitesse minimale.

En touchant le bouton  (P3) vous entrez dans le menu "Air" et dans le display supérieur D1 on voit apparaître le mode de fonctionnement sélectionné (manuel ou automatique) qu'on avait déjà sélectionné (dans ce cas on verra la valeur "MAN" réglé de l'usine) et sur l'écran inférieur la vitesse de ventilation sélectionnée (dans ce cas, on verra la valeur "04" réglé de l'usine). Pour modifier veuillez appuyer sur  (P3) et l'option commencera à clignoter, avec les touches  et  (P2 y P4) sélectionnez l'option que vous souhaitez (de 1 à 6 en mode manuel ou automatique), en appuyant  (P3) il arrêtera de clignoter et sera gardé. En appuyant à la fois  (P1) on revient à l'écran principal.



6.2.2- PROGRAMMATION DES HORAIRES (CRON)





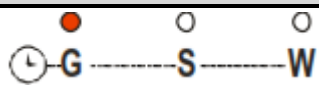

Fonction qui permet de programmer les horaires d'allumage / éteindre le poêle.

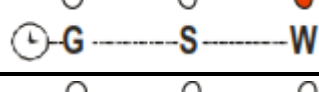
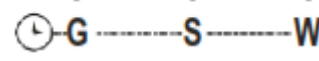
Il est formé par deux modalités, une pour sélectionner la modalité de programmation que nous souhaitons activer (MoDE), et une autre pour la programmation des horaires de chacune (ProG).

Avec les touches  y  (P2 et P4) les deux s'alternent sur l'écran-celle qui est mise en marche en y appuyant est celle que l'on peut voir .

- **MoDE** : Permet de désactiver la fonction chrono ou de sélectionner 3 options:

Modalité	LED
Gior : Programmation Quotidienne	
SEtt : Programmation Semaine	
FiSE : Programmation Week-End	
OFF : Le poele ne fontionnepas sous aucune programmation	

En entrant en “MoDE” appuyant sur la touche  (P3), sur le display supérieur D1 l’option que nous avons sélectionnée apparait Pour la modifier appuyer encore sur  (P3) et l’option commencera à clignoter, grâce aux touches  et  (P2 y P4) sélectionnez l’option souhaitez, en appuyant sur  (P3) elle ne clignotera plus et sera gardée. En appuyant en même temps sur  (P1) on revient à l’écran principal.

Si on touche  (P1) sans avoir confirmé l’option, ou si elle n’est pas confirmée et à cause du temps, on voit le display sur l’écran principal, l’option que nous avons déjà est maintenue.

- **ProG**: Permet de faire la programmation des 3 modalités offertes par la plaque, on peut programmer jusqu'a 3 modalités horaires (3 allumages et 3 arrêts) chaque jour:

Quotidienne (Gior): il faut programmer chaque jour de la semaine indépendamment.

Semaine (SEtt): il faut faire une seule programmation concernant tous les jours de la semaine.

Fin de Semaine (FiSE): il faut faire 2 programmations, une du lundi au vendredi et une autre de la fin de semaine (samedi et dimanche).

Visualisations	Display
Modalité Quotidienne: le jour de la semaine	Mo: Lundi Tu: Mardi UE: Mercredi tH: Jeudi Fr: Vendredi SA: Samedi Su: Dimanche
Modalité Semaine: Lundi-Dimanche	MS
Modalité Fin de Semaine: Lundi – Vendredi Samedi – Dimanche	MF SS
Pour l'horaire de ON le segment s’allume dans la partie basse du display D2	---- 1_l Mo
Pour l'horaire OFF le segment s’allume dans la partie haute du display D2	---- 1^l Mo



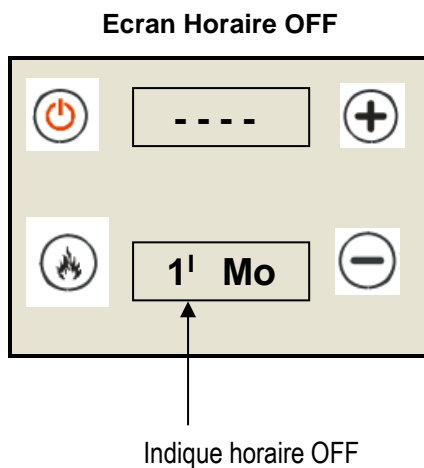
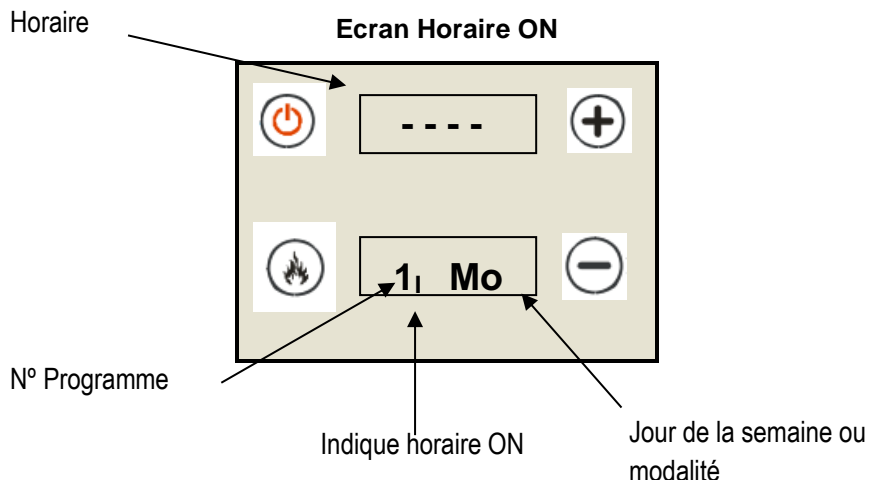

Pour chaque programmation, on doit configurer l'horaire de **ON** et l'horaire de **OFF**:

- 1) Une fois sur "**ProG**" grace aux touches \oplus et \ominus (**P2 y P4**) selectionnez la modalité que vous souhaitez programmer et appuyer sur la touche \odot (**P3**).
- 2) Grace aux touches \oplus et \ominus (**P2 y P4**) selectionnez une des 3 programmations disponibles. sur le **display supérieur D1**, vous devez configurer les heures et les minutes, et sur l'inférieur il y a le n° de programme, segment inférieur si c'est l'horaire d'allumage (ON) et supérieur si c'est l'horaire d'arrêt (OFF), et la modalité selectionnée:

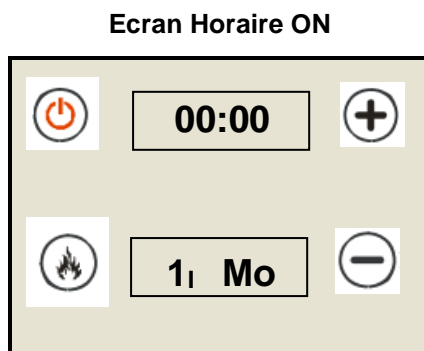



- 3) Appuyer sur la touche \odot (**P1**) longtemps et sur le display supérieur on verra les heures et les minutes (00:00):

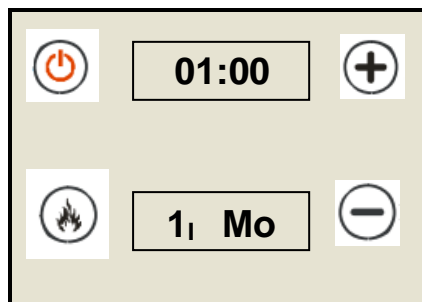

- 4) Pour régler l'horaire d'allumage appuyer sur  (P3) pour mettre la modification et la valeur sélectionnée (heures et minutes) commencera à clignoter. Appuyer sur  (P3) pour passer des heures aux minutes et viceversa, et avec les touches  et  (P2 y P4) modifier la valeur.

Ecran Horaire ON



- 5) Après avoir configurée l'heure d'allumage, appuyer sur la touche  (P3) pour garder la valeur configurée.

Ecran Horaire ON

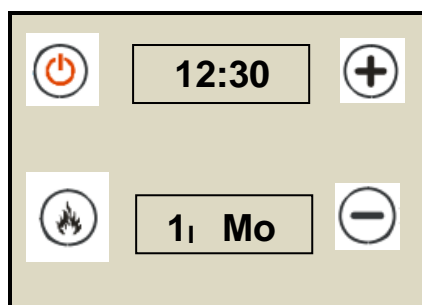

- 6) Sélectionnez avec la touche  (P2) l'horaire de OFF et répétez le protocole à partir du point 4.

Pour les autres jours de la semaine, répétez le protocole à partir du point 2.

Pour sélectionner la modalité Semaine ou Fin de Semaine les étapes sont les mêmes.

Pour chaque étape de la programmation on peut modifier les minutes avec des intervalles de 15 min (exemple: 20.00, 20:15, 20:45). De 23:45 h à 23:59 h on fait le réglage de minute en minute (voir exemple suivant):







Exemple de programmation entre 2 jours:



Pour maintenir le poele allumé durant un intervalle de 2 jours, comme dans l'intervalle du lundi au mardi, configurer par l'étape de programmation du lundi l'horaire OFF en 23:59 et par l'étape de programmation du jour de la semaine suivante, mardi dans ce cas, l'horaire de ON à 00:00.

Programmation Chrono Lundi			
ON	22:00 1 Mo	23:59 1 Mo	OFF
Programmation Chrono Mardi			
ON	00:00 1 Tu	07:00 1 Tu	OFF

6.2.3- HEURE ET JOUR DE LA SEMAINE (oroL)

Fonction pour configurer el jour et l'heure. Il faut cette configuration pour pouvoir faire la programmation des allumages et arrêts du poêle.

En appuyant sur la touche  (P3) on voit les heures et les minutes sur le display supérieur, et le jour de la semaine sur le display inférieur. Si nous appuyons sur  (P3) nous sommes en mode modification, et les numéros de l'heure commencent à clignoter. Modifiez la valeur avec les touches  et  (P2 y P4), en confirmant appuyant  (P3) les minutes commenceront à clignoter, quand la valeur est modifiée appuyer encore une fois sur  (P3) le jour de la semaine commencera à clignoter. Après avoir sélectionné le jour de la semaine et après l'avoir confirmé en appuyant sur la touche  (P3), les nouvelles valeurs seront gardées.



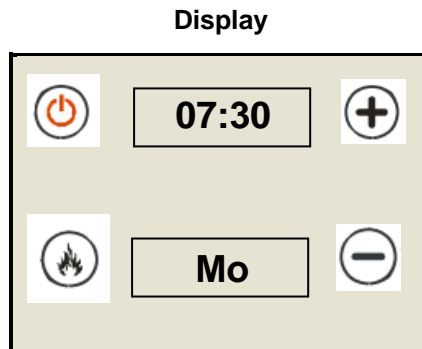



Pour sortir appuyer sur ESC  (P1) ou attendez quelques secondes. Si avant de sélectionner et de confirmer le jour de la semaine appuyez sur ESC  (P1), les données ne sont pas gardées.



6.2.4- TÉLÉCOMMANDE (TELE)

Fonction destinée à activer/désactiver le fonctionnement de la télécommande.



Ce menu est désactivé de l'usine (OFF), mais dans le cas de l'achat d'une télécommande, il faudra mettre en marche cette fonction, (ON).

Pour activer/désactiver cette fonction, entrez dans la fonction "TELE" appuyant sur la touche  (P3) depuis le Menu Utilisateur 2, sur le display inférieur on verra "ON" si la fonction est mise en marche et "OFF" si la fonction est désactivée, appuyer sur la touche encore une fois  (P3) et le display inférieur commencera à clignoter, sélectionner ON/OFF avec les touches  et  (P2 y P4), et confirmer en appuyant  (P3). Pour revenir au menu principal appuyer sur ESC  (P1) plusieurs fois.

6.2.5- RESET NETTOYAGE (rCLr) (désactivée d'usine)

Fonction pour redémarrer le compteur des heures quand le message de "Entretien Ordinaire" apparaît après 300 heures de fonctionnement du poêle.

Grace à ce message l'utilisateur sait qu'il doit nettoyer à fond le poêle

Lorsque le nettoyage est fini, veuillez, entrer dans la fonction "rCLr" appuyant sur la touche  (P3) du Menu Utilisateur 2, sur le display supérieur apparaît "RES", en appuyant sur  (P3) on lit le mot "SURE" (sûr) clignotant, si vous appuyez de nouveau sur  (P3) le compteur redémarre et le message disparaît

Pour revenir au menu principal appuyez sur ESC  (P1) plusieurs fois.

Pour activer cette fonction à la demande de l'utilisateur, contacter le Service Assistance Technique de votre zone.

6.2.7- MENU TECHNIQUE (TPAr)

Menu pour accéder aux paramètres de SAT réservés au Service d'Assistance Technique.

L'accès est protégé par un mot de passe. .

7. UTILISATION ET FONCTIONNEMENT DU POELE

7.1 CONSEILS ET AVERTISSEMENTS

- Ne pas utiliser l'appareil comme incinérateur ou pour un objectif différent à celui pour lequel il a été créé. Utiliser seulement le combustible permis par le fabricant (*voir chapitre "4- COMBUSTIBLE"*).
- Avant d'allumer le poêle, veuillez vérifier qu'à l'intérieur, collé au poêle ou à proximité il n'y ait aucun produit inflammable ou qui puisse entrer en combustion
- Les superficies externes du poêle, le verre en particulier, atteignent des températures élevées au toucher lorsqu'il fonctionne- il faudra prendre des précautions afin de ne pas se brûler. Il ne faut pas modifier l'appareil sans autorisation. Il faut utiliser des pièces de rechange originales recommandées par le fabricant
- En cas de doute, veuillez consulter minutieusement ce manuel. Ne pas manipuler le tableau de contrôle sans être certain d'avoir compris le procédé à suivre, son effet sur le fonctionnement et savoir comment le résoudre au cas échéant.
- Observer les messages et alarmes que le poêle effectue sur l'écran. Nous vous conseillons de noter ces alarmes lorsqu'elles se produisent. Cette information est utile pour que l'utilisateur puisse remettre en marche et le cas échéant aider le Service Technique avec ces informations.
- Avant d'allumer le poêle veuillez vérifier qu'il n'y ait rien dans le tube d'entrée d'air, que le brûleur soit bien en place et propre, que le ramasse cendre soit bien situé et que la porte de devant qui donne accès à la chambre de combustion soit bien fermée. Cette porte ne devra être ouverte que lorsque le poêle soit à l'arrêt et froid. Il est interdit d'enlever la grille de protection qu'il y a dans le réservoir.
- Ne pas toucher le poêle avec les mains humides, car c'est un appareil électrique. Veuillez déconnecter électriquement avant d'intervenir.
- Une mauvaise manipulation du poêle ou un entretien insuffisant (non conforme aux indications du manuel), peuvent provoquer des dommages à des personnes, animaux....dans ce cas le fabricant sera pas tenu responsable au civil comme au pénal.



Dans le poêle il y a des conditions extrêmes d'expansion et de contraction durant le chauffage et le refroidissement, il est donc tout à fait normal d'entendre du bruit produit dans le corps en acier. Ce n'est pas un défaut.

7.2 CHARGE DE PELLET

La charge du combustible se fera du côté supérieur du poêle. Mettre le pellet dans le réservoir.



Après une longue période sans avoir été utilisé, nous enlèverons du tank les restes de pellet car ils auraient pu absorber un peu d'humidité, ce qui pourrait changer leurs caractéristiques originales. Le pellet ne pourrait pas être apte.



Il ne faut jamais enlever la grille de protection qui se trouve dans le réservoir. Durant la charge, éviter que le sac de pellet entre en contact avec les superficies chaudes. Introduire dans el dépôt le type de combustible qui s'adapte aux spécificités mentionnées antérieurement.

7.3 PREMIER ALLUMAGE

- 1) Vérifiez que le poêle est correctement connecté au réseau électrique.
- 2) Allumer le poêle avec l'interrupteur général situé dans la partie arrière du poêle à côté de la prise de courant.
- 3) Sur le display supérieur on peut voir l'heure et sur l'inférieur la température ambiante:



← Heure

← Temp. Ambiante

- 4) À l'allumage on pourrait voir un message d'erreur. Cela pourrait être le message "Er11", qui nous indique que l'heure et la date ne sont pas actualisées. Veuillez consulter : "**8- PROBLEMES, MESSAGES ET ALARMES**" pour savoir comment agir. Tant que nous aurons une erreur sur l'écran, nous ne pourrons pas mettre en marche le poêle.
- 5) Avant de faire le premier allumage du poêle il faut remplir le sans fin de combustible grâce à la fonction de l'utilisateur "Charge manuelle pellet". Pour cela suivez les indications de 6.1.3 et interrompre la charge quand les pellets commencent à tomber dans le bruleur de manière continue. Videz le bruleur et remettez le dans la même position pour faire l'allumage.
- 6) Pour allumer le poêle appuyez sur  un certain temps jusqu'à entendre un son, sur la partie inférieure droite la puissance de fonctionnement sélectionnée (voir 6.1.2).

Ecran durant le démarrage



← Etat poêle

← Temp. Ambient

Puissance de travail →

En ce moment la plaque fait un check au poêle "**ChEc**" durant lequel elle fait plusieurs vérifications. Si durant cette vérification la plaque détecte une anomalie, le poêle ne se mettra pas en marche et enverra un message d'erreur. Si tout est correct, le poêle commence le processus d'allumage.



Durant le premier allumage il faut que la température du poêle petit à petit. Il ne faut donc pas au moins durant les premières 12 heures de fonctionnement dépasser la puissance 3.



Durant le premier allumage on peut voir sortir de la "fumée" du poêle et dans le local. En réalité ce sont des vapeurs des vernis du poêle. Après quelques heures cette fumée disparaît. Nous vous conseillons de mettre un ventilateur en marche dans le local.

7.4 ETATS DE FONCTIONNEMENT

7.4.1- POELE ARRETÉ

Etat où se trouve le poêle lorsqu'il se connecte à l'interrupteur général ou après avoir été éteint. Sur le display supérieur apparait l'heure et sur l'inférieur la température ambiante.

Poêle arrêté

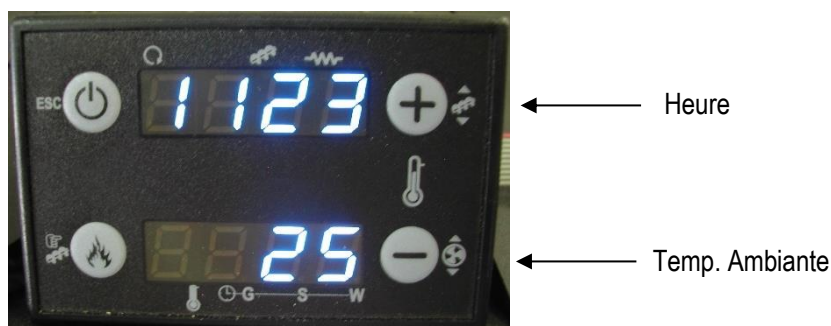

7.4.2- ALLUMAGE

Quand le poêle est à l'arrêt ou en standby et s'il faut le mettre en marche, le poêle s'allume.

Cette phase se divise en 6 étapes selon l'ordre suivant: Check, préchauffage, pré-charge, étape fixe, variable et stabilisation, durant lesquelles l'utilisateur peut voir sur le display supérieur "CHEC", "ON 1", "ON 2", "ON 3", "ON 4" et "ON 5", respectivement.

7.4.3- POELE ALLUMÉ (FONCTIONNEMENT NORMAL)

Etat du poêle entre quand la plaque électronique montre qu'il est allumé. Durant cette étape, l'utilisateur peut modifier manuellement la puissance de travail, jusqu'à arriver à la température fixée par la sonde ambiante ou sélectionner le mode de fonctionnement automatique (A), dans lequel le poêle se met automatiquement.

Sur le display supérieur on voit l'heure, et sur l'inférieur la puissance de travail (de 1 a 6, ou A s'il est en mode automatique) et la température ambiante:

Ecran durant le fonctionnement normal



7.4.4- MODULATION ("MOD")

Phase qui apparait durant le fonctionnement normal avec la température ambiante de consigne fixée ou pour baisser la température des fumées, de manière que le poêle fonctionne au régime minimum.

Quand le poêle est en modulation sur le display supérieur le mot "Mod" clignote.

7.4.5- NETTOYAGERÉGULIER BRULEUR (“PCLr”)

Durant le fonctionnement normal du poêle ce dernier fait automatiquement le nettoyage régulier du bruleur. Lors du nettoyage régulier sur le display supérieur on voit le message “PCLr” clignoter.

7.4.6- STANDBY

Phase de fonctionnement du poêle qui apparait si après qu’il soit à modulation, la température ambiante continue à augmenter. Premièrement le poêle s’éteint et reste dans cette phase jusqu’à ce que la température ambiante diminue de quelques degrés au dessous de celle qui a été consignée. A ce moment là, le poêle se rallumera automatiquement.

7.4.7- RECUPERATION D’ALLUMAGE (“REC”)

Durant cette phase, il y a le cycle d’arrêt du poêle tandis que sur le display supérieur le mot “REC” clignote. Une fois que l’arrêt est fini, il se met en marche automatiquement.

Le poêle entre en phase de “Récupération d’Allumage” si:

- Si le poêle étant allumé, il y a eu une coupure de tension dans le réseau et lorsque cette tension a été rétablie, le poêle était encore chaud
- Si le poêle étant éteint, l’utilisateur appuie sur la touche ON/OFF pour qu’il se rallume

7.4.8- ÉTEINT (“OFF”)

Cette phase peut commencer à cause de différents motifs:

- En forçant un arrêt avec la touche ON/OFF.
- Quand le poêle entre en standby.
- Quand il y a un message d’erreur.
- Quand le poêle est en récupération d’allumage.

Durant cette phase sur le display supérieur il y a le mot “**OFF**”.

7.5 CHANGEMENT DE POSITION D'ÉCRAN



Le fabricant recommande que cette opération soit effectuée par le Service Technique Officiel lors de la mise en marche du poêle.

S'il n'y a pas assez d'espace sur le côté du poêle où est placé l'écran (voir **Figure 7.1**), il est possible de changer son orientation pour y accéder du côté opposé (voir **Figure 7.2**).

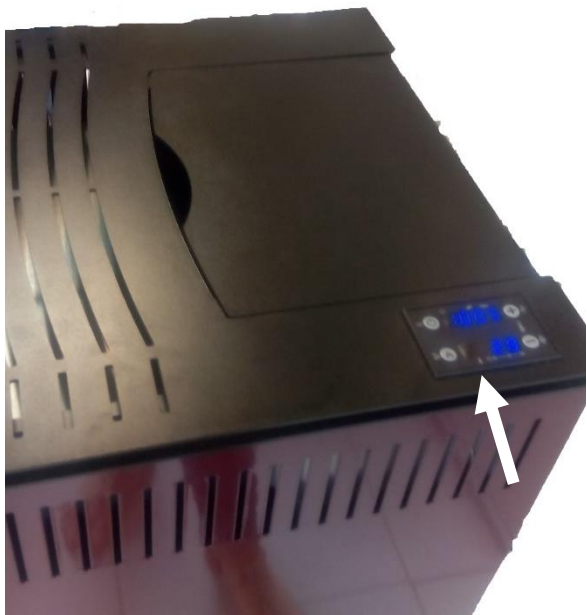

Figure 7.1



Figure 7.2

Pour effectuer cette opération, suivez ces étapes:

1) Retirez le top du poêle (partie supérieure). Pour ce faire, il est nécessaire de retirer les 2 vis situées dans la partie supérieure avant du top (voir **Figure 7.3**) et les 2 autres vis situées dans la partie supérieure arrière du poêle (voir **Figure 7.4**) avec une clé type Allen.



Figure 7.3



Figure 7.4

2) Retirez avec soin le top en l'inclinant d'un côté car le câble plat de l'écran est connecté et pourrait casser (voir **Figure 7.5**).

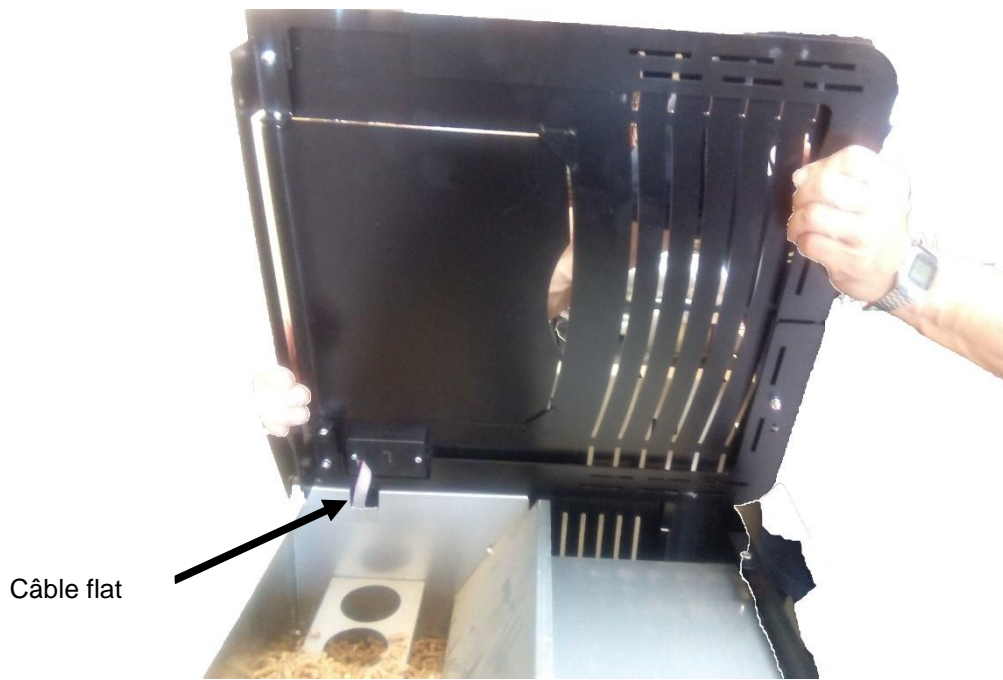

Figure 7.5

3) Débranchez soigneusement le câble flat de l'écran (voir **Figure 7.6**).



Figure 7.6

4) Ensuite, retirez les deux vis qui fixent l'écran sur le top (voir **Figure 7.7**), retirez l'écran et le boîtier où il est logé, et faites pivoter les deux 180° pour pouvoir voir l'écran du côté opposé. Une fois placé dans la bonne position, fixez-le à nouveau avec les deux vis vers le top (voir **Figure 7.8**).



Figure 7.7



Figure 7.8

5) Une fois l'orientation de l'écran est modifiée, effectuez les étapes précédentes dans l'ordre inverse, en faisant particulièrement attention à ce que lors de la mise en place du dessus, le câble plat ne soit pas pincé ou plié.

8. PROBLEMES, MESSAGES ET ALARMES

Le poêle utilise les alarmes et les messages qui apparaissent sur le display, pour informer l'utilisateur de certaines situations et problèmes qui empêchent son fonctionnement normal.

Le circuit électronique, à travers les différents dispositifs et sondes qui y sont connectés, reçoit l'information sur différentes grandeurs, le message ou alarme sont activés quand les valeurs se trouvent hors rang.

Cela n'implique pas qu'il s'agit d'un problème interne du poêle, mais que souvent la plaque électronique informe de problèmes dans l'installation, concernant le combustible, le manque de nettoyage etc.

Lisez attentivement les informations de ce chapitre car en plus de vous aider à comprendre les messages et les alarmes, les causes éventuelles ainsi que leurs solutions sont listées.



L'apparition de messages et d'alarmes fait partie du fonctionnement normal du poêle. Ils servent à informer.

Lorsqu'un élément du poêle provenant de l'usine est défectueux le poêle sera responsable du mauvais fonctionnement.

8.1 PROBLEMES

Voici quelques conseils pour s'assurer que tout est correct avant d'allumer le poêle et de démarrer avec un maximum de garanties:

- Vérifier que l'installation a été réalisée selon les normes en vigueur et en respectant les conseils du fabricant (consulter chapitre "**5. INSTALLATION**").
- Utiliser seulement du combustible adéquat (consulter chapitre "**4. COMBUSTIBLE**"), le plus court et uniforme possible, en maintenant un niveau de charge minimum de demie trémie.
- Si le combustible est resté longtemps dans la trémie il peut être humide. Nous vous conseillons de vider le trémie et de remettre du pellet neuf. Si du pellet humide est utilisé, il y aura beaucoup de fumée durant l'allumage.
- Faire l'entretien indiqué par le fabricant (voir chapitre "**9. NETTOYAGE ET ENTRETIEN**"), sans oublier de nettoyer le brasero toutes les 8 ou 12 heures maximum (dépendant du pellet utilisé) et le mettre après correctement.

Un fonctionnement défectueux du poêle est normalement signalé par une alarme ou même un message. Cependant ce n'est pas toujours le cas. En voici quelques cas, vous devriez faire des vérifications avant d'appeler le Service Technique :

- En connectant le poêle le différentiel de la maison se déclenche. Dans ce cas, la première chose à faire est d'essayer de connecter le poêle à une autre prise. Si le problème continue, cela pourrait être dû à de l'humidité dans un élément. Il faudrait donc nous assurer qu'il n'y ait pas d'humidité autour du poêle, ni à travers la cheminée. Il faudra attendre plusieurs heures pour réessayer.
- L'écran ne s'allume pas. Vérifier la tension de la prise, voir si l'interrupteur arrière est allumé, possible le fusible arrière pourrait être fondu, etc.



Lorsqu'il y a un vent très fort ou de mauvaises conditions de météo, il est possible que la combustion dans le poêle ne soit pas bonne à cause de l'influence sur la cheminée. **Le fabricant n'est pas responsable du mauvais fonctionnement du poêle lors de conditions atmosphériques adverses.**

8.2 MESSAGES

MENSAGE	SIGNIFICATION DU MESSAGE	ACTION À EFFECTUER
Sond	Visualisation de l'état des Sondes de Température ou senseur de flux. Le message apparait durant la phase de "Check Up", et indique que la température ou flux d'air détectés par une ou plusieurs sondes ne sont pas entre la valeur minimum et maximum permises.	Vérifier état et connexion des sondes. Contacter Sat si le problème n'est pas résolu.
Hi	Indique que la température ambiante est supérieure à 50 °C. La sonde d'ambiante peut être en court-circuit.	Vérifier état et connexion de la sonde ambiante. Contacter Sat si le problème n'est pas résolu.
CLr	Entretien ordinaire: Message qui apparait après 300 heures de fonctionnement du poêle pour faire l'entretien ordinaire par l'utilisateur. Fonction désactivée d'usine. Poul'activer contacter le Service d'Assistance Technique de votre zone.	Voir chapitre " 9-NETTOYAGE ET ENTRETIEN ".
Serv	Entretien extraordinaire: Message qui apparait après 1500 heures de fonctionnement du poêle pour faire l'entretien extraordinaire par le Service d'Assistance Technique. . Fonction désactivée d'usine. Pour l'activer contacter le Service d'Assistance Technique de votre zone.	Il faut faire un nettoyage général de l'appareil et de l'installation d'évacuation des fumées. Contacter le Service d'Assistance Technique de la zone ou un professionnel autorisé. Voir chapitre " 9-nettoyage ET ENTRETIEN ".
PCLr	Auto-nettoyage régulier du bruleur que fait la plaque tandis que le poêle est fonctionne.	Ne rien faire. Après le temps de nettoyage, le message disparaît.

8.3 ALARMES

La plaque a plusieurs systèmes qui contrôlent: l'allumage, la combustion, la puissance de fonctionnement, la température ambiante, la température des fumées, le fonctionnement adéquat du ventilateur, l'évacuation des gaz de combustion, etc.

Les alarmes sont utilisées par la plaque pour indiquer qu'un problème empêche le fonctionnement normal du poêle:



CÓDE ALARME	DESCRIPTION	POSSIBLE CAUSE	SOLUTION
Er01	Le thermostat de sécurité se déclenche.	<ul style="list-style-type: none"> •Klixon de sécurité et/ou câble endommagés •La température de la trémie a trop monté 	<i>Appeler SAT.</i>
Er02	Le thermostat d'air de sécurité se déclenche.	Cheminée très sale ou bouchée	<i>Vérifier et nettoyer cheminée.</i>
		Cheminée avec une grande perte de charge: longueur excessive, coté horizontal excessif, diamètre insuffisant, chapeau incorrect ou avec trop de coudées	<i>Vérifier et corriger installation.</i>
		Reflux des fumées à cause du vent.	<i>Vérifier orientation de la sortie des fumées et vous assurez que le chapeau est adapté.</i>
		Cela pourrait être un problème du pressostat d'air ou à cause de sa connexion avec la plaque.	<i>Une fois tout vérifier et si chaque fois que vous allumez l'alarme continue, il faut appeler SAT.</i>
Er03	Éteint à cause de la baisse température des fumées	<ul style="list-style-type: none"> •Il y a peu de pellet dans la trémie •Il y a un "creux" dans la trémie et le pellet n'arrive pas au sans fin de charge •Le sans fin de charge et/ou le moteur de charge ne tourne pas. 	<ul style="list-style-type: none"> •Redémarrer l'erreur •Vérifier que le pellet arrive au sans fin (défaire le "creux"), mettre du pellet dans la trémie si nécessaire et faire un amorçage du sans fin (voir chapitre 6.1.3). •Si après plusieurs tentatives d'amorçage du sans fin,, le pellet ne tombe pas dans le brûleur, informer le SAT.
Er05	Éteint à cause de la température des fumées trop élevée	Il y a une température trop élevée dans la salle.	<i>Vérifier température d'ambient sélectionnée, et que la sonde ambiante soit située dans un endroit qui détecte la température de la salle</i>
		Ventilateur d'ambient ne fonctionne pas ou il le fait très lentement.	<i>Si cette alarme se met en marche souvent aussi vous ne pouvez pas la redémarrer appeler le SAT.</i>
		la sonde des fumées manque ou elle s'est endommagée. Dans ce cas "Hi" apparait dans l'information de la température des fumées "tF", et le ventilateur d'ambiante fonctionne au maximum.	
Er07	La plaque ne reçoit pas signal du contrôleur de vitesse de l'extracteur (ventilateur de combustion)	A cause des changements dans le réseau électrique.	<ul style="list-style-type: none"> •Redémarrer l'erreur et rallumer. •Si cette alarme se met en marche souvent aussi vous ne pouvez pas la redémarrer appeler le SAT.
		Le ventilateur des fumées et/ou une des connexions sont endommagées.	

CÓDE ALARME	DESCRIPTION	POSSIBLE CAUSE	SOLUTION
Er08	La vitesse de l'extracteur n'est pas réglée correctement	Pourrait arriver à cause des fluctuations dans le réseau électrique.	<ul style="list-style-type: none"> •Redémarrer l'erreur et rallumer. •Vérifier qu'il est connecté à une alimentation adéquate. •En cas de renouvellement de cette alarme, ou si vous ne pouvez pas la redémarrer, appeler SAT.
		La tension du réseau n'est pas bonne ou se prend d'un générateur de courant alterné sinusoïdale.	
		Le ventilateur des fumées et/ou une de ses connexions sont endommagés.	
Er11	Actualiser DATE et HEURE	Peut arriver la première fois que le poêle se connecte au réseau ou après plusieurs jours sans connexion .	Actualizar hora y día de la semana. (Ver apartado 6.2.3).
Er12	Erreur dans l'allumage	SI LE BRULEURE EST PRESQUE VIDE <ul style="list-style-type: none"> •Il y a peu de pellet dans le trémie. •Il y a un "creux" dans le trémie qui n'arrive pas au sans fin de charge. •Le sans fin de charge est bouché et/ou le moteur de charge ne tourne pas. 	<ul style="list-style-type: none"> •Redémarrer l'erreur. •Vérifiez que le pellet arrive au sans fin, mettre le pellet dans la trémie s'il le faut et faire un amorçage du sans fin (voir chapitre 6.1.3). •Si après plusieurs essais d'amorçage de sans fin, le pellet n'arrive pas au bruleur, appeler SAT.
		SI LE BRULEUR EST PLEIN DE PELLETS (qui n'est pas brûlé) <ul style="list-style-type: none"> •Bruleur sale. •Pellet humide ou de mauvaise qualité. •Résistance d'allumage et/ou câble de connexion endommagée. 	
Er15	Coupure d'électricité	Il y a eu une coupure d'électricité longtemps tandis que le poêle fonctionnait, ou durant l'allumage.	<ul style="list-style-type: none"> •Redémarrer erreur et faire un nouveau démarrage. •Si cette alarme s'enclenche souvent, ou si vous ne pouvez pas la redémarrer, appeler SAT.
Er17	Régulation du flux d'air non réalisée pendant le fonctionnement	<ul style="list-style-type: none"> •Il pourrait apparaître si, à n'importe quel point du poêle ou du conduit de fumée, nous avons une perte de charge excessive, ou si le poêle fonctionne déjà depuis plusieurs heures (plus de 8h). 	<ul style="list-style-type: none"> •Vérifiez si quelque chose rend difficile l'entrée d'air dans le poêle. • Nettoyer le brûleur. • Nettoyer les passages de fumée du poêle et du conduit d'évacuation. • Si cette alarme s'enclenche souvent, ou si vous ne pouvez pas la redémarrer, appeler SAT.
		<ul style="list-style-type: none"> •Nous avons une prise d'air incontrôlée qui réduit l'air qui atteint le brûleur. 	
Er39	Senseur mesureur de flux endommagé	Pour rait apparaitre à l'arrêt du poêle si durant le fonctionnement le senseur de flux tombait en panne	Si le problème continue, l'erreur "Er41" apparaitra.

CÓDE ALARME	DESCRIPTION	POSSIBLE CAUSE	SOLUTION
Er41	Le flux de L'air minimum durant "Check Up "n'est pas atteint	<ul style="list-style-type: none"> •Nous pourrions avoir un problème à la sortie des fumées . •L'entrée d'air bouché totalement ou partiellement ou a été canalisé et a une grande perte de charge. •Bruleur sale. • Le poêle prend de l'air avec une entrée non prévue: Porte ouverte ou mal fermée la trémie et/ou sans fin de charge sans pellet, etc. •Les composants intérieurs du poêle sont très sales. •L'extracteur a perdu de la puissance Problèmes avec le senseur de débit ou sa connexion (message de "Sond"). 	<ul style="list-style-type: none"> •Réviser toutes les possibilités que l'on voit dans l'erreur "Er02". •Vérifier poêle et installation. •Vérifier nettoyage du poêle et de sortie des fumées (voir chapitre 9). <p><i>Si cette alarme sonne souvent, ou si vous ne pouvez pas la redémarrer, appeler SAT.</i></p>
Er42	Flux d'air excessif durant "Check Up"	<ul style="list-style-type: none"> •Pourrait apparaitre si on avait un tir excessif dans la cheminée ou si nous forçons l'entrée de l'air pour la combustion. 	<ul style="list-style-type: none"> •Vérifier et corriger installation •Si cette alarme sonne souvent ou si ne pouvez pas la redémarrer, appeler l'installateur ou SAT.
		<ul style="list-style-type: none"> •Le transducteur de pression est endommagé dans ce cas on peut voir le message "Sond" 	Appeler SAT

Avec l'aide du tableau des alarmes, l'utilisateur devra pouvoir trouver la cause qui l'a produit.

Une fois que cette cause est détectée et corrigée afin de pouvoir allumer le poêle il faut faire redémarrer cette alarme.

	<p>REDÉMARRAGE DES ALARMES:</p> <ul style="list-style-type: none"> • Quand il y a une alarme, le poêle s'éteint. • L'alarme ne peut pas être redémarrée jusqu'à ce que le poêle ne soit pas totalement éteint. • Une fois éteint, il faut attendre de voir sur le display supérieur "Alt" et appuyer longtemps sur la touche  pour que l'alarme active soit redémarrée. • Quand l'alarme est redémarrée il faut éteindre le poêle durant quelques secondes depuis l'interrupteur arrière.
---	---

	<p>Si après avoir suivi toutes les étapes du redémarrage des alarmes on n'arrive pas à redémarrer ou si chaque fois qu'on essaye de redémarrer de nouveau le poêle cette alarme se met en marche appeler Service Technique.</p>
---	---

9. NETTOYAGE ET ENTRETIEN

Pour le bon fonctionnement du poêle, il faut faire des opérations d'entretien dont la fréquence dépendra principalement des heures de fonctionnement et de la qualité du combustible. Certains entretiens doivent se faire tous les jours tandis que pour d'autres il ne faut les faire qu'une fois par saison.

L'utilisateur est responsable de vérifier les opérations de nettoyage et d'entretien. Il doit en réaliser certaines lui-même. Concernant les autres il doit demander un professionnel ou Sat autorisé.

Quand on voit sur l'écran le message "CLr" (Entretien ordinaire), l'utilisateur doit faire, ou s'assurer que les opérations d'entretiens marquées d'un (*) **ont été faites**, voir "**9.1- TABLEAU D'ENTRETIEN**".

Quand on voit sur l'écran le message "Serv" (Entretien extraordinaire), l'utilisateur doit appeler un professionnel ou Sat autorisé pour faire, si cela n'a pas déjà été fait récemment, les opérations d'entretien marquées d'un (**), voir "**9.1- TABLEAU D'ENTRETIEN**".

Les messages "CLr" et "Serv" sont désactivés d'usine. Pour les mettre en marche veuillez contacter le Service de Assistance Technique de votre zone.



LE MANQUE DE NETTOYAGE EMPECHE LA SECURITÉ ET LE BON FONCTIONNEMENT DU POELE.

9.1 TABLEAU D'ENTRETIEN

Voici un ensemble d'opérations d'entretien et la régularité recommandée pour ces modèles- il faut tenir compte lors de ces opérations de nettoyage et de ramassage de cendres, on indique la régularité habituelle quand on utilise des pellets en bois de pin de qualité supérieure. En fonction du combustible utilisé il faut renouveler parfois ces opérations.

OPERATION QUI DOIT LES FAIRE	RÉGULARITÉ					
	8-12H	D	2-3D	M- (*)	2T- (*)	T- (**)
NETTOYAGE DU BRAISIER UTILISATEUR (voir chapitre 9.3)	X					
NETTOYAGE DE L'INTERCHANGEUR DE CHALEUR UTILISATEUR (voir chapitre 9.4)		X				
NETTOYAGE ET VIDER RÉSERVE DES CENDRES UTILISATEUR (voir chapitre 9.2)			X			
NETTOYAGE DU VERRE DE LA PORTE UTILISATEUR (voir chapitre 9.8)			X			
NETTOYAGE DE CONENXION EN "T" UTILISATEUR (voir chapitre 9.7)				X		
NETTOYAGE DU DEPOT DE COMBUSTION PROFESSIONNEL OU SAT AUTORISÉ (voir chapitre 9.5)						X
NETTOYAGE TRÉMIE DE COMBUSTIBLE UTILISATEUR (voir chapitre 9.9)					X	
NETTOYAGE DE DEPOT DES FUMÉES PROFESSIONNEL OU SAT AUTORISÉ (voir chapitre 9.6)						X
NETTOYAGE CHEMINÉE (INSTALLATION DECHARGE) PROFESSIONNEL OU SAT AUTORISÉ (voir chapitre 9.7)						X
REVISION ANNUELLE PROFESSIONNEL OU SAT AUTORISÉ (voir chapitre 9.10)						X

8-12H: Toutes les 8-12 heures de fonctionnement.

D: Chaque jour.

2-3D: Tous les 2-3 jours.

M-(*): Une fois par mois ou quand l'écran marque le nettoyage ordinaire "CLr", selon la cas qui se produit le plus souvent.

2T-(*): Deux fois par saison (an) ou quand l'écran marque le nettoyage ordinaire "CLr", selon la cas qui se produit le plus souvent.

T- ():** Une fois par saison (an) ou quand l'écran marque le nettoyage supplémentaire "Serv", selon la cas qui se produit le plus souvent.



- Pour ce genre de nettoyage il faut avoir un aspirateur de cendres.
- Il faut commencer la saison avec un poêle et une cheminée complètement propres.



- Les opérations de nettoyage et d'entretien doivent se faire **SEULEMENT** quand le poêle est éteint et froid. La porte doit être fermée
- Avant de faire du nettoyage ou de l'entretien il faut couper l'alimentation du poêle avec l'interrupteur général situé à l'arrière ou en déconnectant le câble électrique d'alimentation.

9.2 ELIMINATION DES CENDRES

Autour du brasier se trouve le réservoir de récupération des cendres, qui doit être vidé régulièrement pour éviter que les cendres ne débordent (voir Figure 9.1).

Pour retirer le réservoir des cendres, tirez-le délicatement (voir Figure 9.2).

Les cendres doivent être mises dans un réservoir en métal avec un couvercle étanche. Jusqu'à ce que les cendres soient éteintes définitivement, le réservoir fermé doit être situé sur une base non combustible ou en terre et très loin des matériaux combustibles.

Une fois que le réservoir des cendres est vide, remettez-le dans la même position.



Fig. 9.1



Fig. 9.2

9.3 NETTOYAGE DU BRAISIER (BRULEUR)

En fonction de la qualité du combustible utilisé des incrustations peuvent se former. Elles ne permettent pas un bon fonctionnement du poêle. Il faut donc les éliminer. Lever le braisier du support où il est situé, et nettoyer les incrustations qui auraient pu se former. Vérifier soigneusement à ce que les trous bouchés soient propres à l'aide d'un outil pointu.



Avec un aspirateur pour cendres, enlever les cendres accumulées à l'intérieur de la chambre, enlever le braisier et contrôler que les trous soient bien propres. Il faut aussi nettoyer le support du braisier aspirant les cendres.



En général, il faut faire cette opération tous les 8-12 jours de fonctionnement du poêle bien qu'avec un pellet dont la qualité ou le pourcentage de cendres ne soient pas les meilleurs, il faudrait le faire plus souvent.



Avant d'allumer le poêle, vérifié que le braisier soit bien mis et vers le tube de la résistance d'allumage.

9.4 NETTOYAGE DE L'INTERCHANGEUR DE CHALEUR

C'Est une opération très simple. Vous n'aurez besoin d'aucun outil. Vous devrez vérifier un bon échange de chaleur entre le poêle et l'air ambiant.

On la fait avec un poêle froid et avant chaque démarrage ou au moins une fois par jour.

Pour faire ce nettoyage lors de l'ouverture de la porte du poêle, il y a une poignée sur la partie supérieure avant (voir Figure 9.3). En le déplaçant vers l'avant et vers l'arrière, nous déplaçons une grille qui nettoie l'échangeur de chaleur, éliminant les résidus de combustion et garantissant ainsi des performances maximales.



Figure 9.3

9.5 NETTOYAGE CHAMBRE DE COMBUSTION

Régulièrement, en général une fois par saison, pour le bon fonctionnement du poêle, on doit faire le nettoyage du chambre de combustion. La fréquence de cette opération dépend du type de combustible utilisé et de la fréquence d'utilisation. Pour faire ce nettoyage, nous vous conseillons de vous mettre en contact avec un Centre d'Assistance Technique.

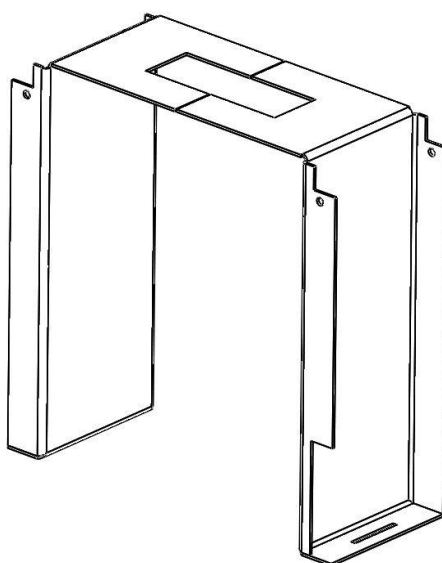

Fig. 9.4



Les pièces indiquées dans le Figure 9.12 sont des pièces de l'intérieur du dépôt de combustion. Elles sont peintes à l'usine pour qu'elles ne s'oxydent pas durant leur stockage. Une fois que le poêle est mis en marche, cette peinture se détériore du aux températures élevées. Pour l'éliminer uniformément frotter avec une éponge en acier.

9.6 NETTOYAGE CHAMBRE DES FUMÉES

Généralement une fois par an (surtout au début de la saison), pour le bon fonctionnement du poêle on doit faire un nettoyage spécial du dépôt des fumées. La fréquence de cette opération dépend du type de combustible utilisé et de la fréquence d'utilisation. Pour effectuer ce nettoyage, nous vous conseillons de vous mettre en contact avec un Centre d'Assistance Technique.

9.7 NETTOYAGE DE L'INSTALLATION DE DECHARGE (CHEMINEE)

Nous vous conseillons de faire cet entretien pendant la phase de nettoyage spécial. Pour cela, veuillez enlever le bouchon de la connexion en T et nettoyer tout le conduit de la cheminée. Au moins la première fois, cet entretien devrait être fait par du personnel spécialisé.

Nous vous recommandons aussi de faire le nettoyage de la connexion en T au moins une fois par mois.

9.8 NETTOYAGE DU VERRE DE LA PORTE

Il faut régulièrement nettoyer le verre de la porte du poêle avec un produit contre la graisse (ni corrosif ni abrasif). Si le verre est encore chaud, avant de le nettoyer, laisser la porte ouverte le temps suffisant pour son refroidissement. N'utilisez pas des matériaux qui peuvent endommager ou rayer le verre.



N'utilisez pas du produit pour le nettoyage du verre, sur les parties peintes ou sur les joints de la porte (cordon en fibre de verre).



Si par accident durant les opérations de nettoyage le verre se casse, N'allumer pas le poêle. veuillez-vous mettre en contact avec un Centre d'Assistance Technique pour le changer (on ne peut utiliser que des pièces de rechange originales, car il s'agit d'un verre aux propriétés spéciales).

9.9 NETTOYAGE DE LA TREMIE DE COMBUSTIBLE

La poudre produite par le pellet, quand on l'introduit dans le poêle et produite lors du fonctionnement s'accumule au fond du trémie.

S'il y en a trop, il pourrait se produire des problèmes de fonctionnement. Il faudra donc l'éliminer régulièrement

Pour cela nous devons laisser se consommer tout le pellet ou qu'il soit presque fini et avec un aspirateur depuis la porte supérieur donnant accès à la trémie, éliminer toutes les particules accumulées au fond.



Ne sortez jamais la grille de protection située dans le dépôt.

9.10 REVISION ANNUELLE

La "Révision Annuelle" est une opération spéciale durant laquelle on fait un nettoyage complet et à fond, ainsi qu'une vérification du fonctionnement de tous les dispositifs de l'équipement et de l'état des éléments endommagés.

On doit aussi nettoyer la cheminée (installation de décharge) pour finalement vérifier le fonctionnement correct del ensemble poêle-cheminée, et faire ainsi les réglages nécessaires.

La régularité de ces opérations est indiquée sur le tableau d'entretien au 9.1.

La Révision Annuelle ne peut être réalise que par un professionnel certifié ou un SAT autorisé.



La Révision Annuelle est obligatoire pour contrôler le bon fonctionnement du poêle. Si on ne le fait pas, les conséquences sur le fonctionnement de l'équipement, ne seront pas couvertes par la garantie.

10. MISE EN MARCHÉ ET PIÈCES D'USURE



Une fois que l'équipement est installé, il est obligatoire de faire la mise en marche par un Service d'Assistance Technique Officielle du fabricant ou par du personnel autorisé. La mise en marche de l'équipement est obligatoire et il n'est pas inclus dans le prix (sauf le déplacement du SAT). Si la mise en marche de l'équipement n'est pas faite, la garantie sera annulée.

Ci-dessous voici la liste des pièces susceptibles de détérioration par manipulation, ou parce que lors des opérations d'entretien, l'usure prématurée par manque d'entretien de l'équipement, ou simplement à cause de l'usure de l'utilisation sont considérées comme des pièces d'usure:

- Résistance.
- Braisier.
- Sans fin de nettoyage et roulements (selon modèle).
- Vermiculite ou pièces en fonte du dépôt de combustion (selon modèle).
- Tresse fibre de verre dépôt de combustion et joints.



Ces pièces d'usure ne sont pas couvertes par la garantie, même quand leur changement se produit avant la fin

11. ACCESSOIRES EN OPTION

11.1 LASIAN MÓDULO WI-FI

Le dispositif "Lasian Module Wi-fi" connecte grâce au Wi-Fi le poêle à internet, en permettant à l'utilisateur la télécommande du poêle. Elle se fait à travers l'App "Lasian Wi-Fi Control", gratuite et disponible sur Google Play pour Android et App Store pour IOS.

Grâce à cette application il est possible d'allumer, éteindre et débloquer le poêle, réaliser des programmes horaires, modifier consigne de température, consulter un historique d'heures de fonctionnement, réception de alarmes grâce au email ou par notifications push-up.

Pour plus d'information consulter le manuel donné avec le dispositif "Lasian Module Wi-Fi".



11.2 TÉLÉCOMMANDE MODEM GSM

Elle permet de communiquer avec le poêle a travers de SMS envoyé depuis le portable pour faire des opérations de allumage, arrêt, questions sur l'état du poêle et recevoir des informations sur des conditions de blocage

Connecter le Modem sur le port RS232 de la carte grâce aux câbles et aux connecteurs donnés; en plus il faut alimenter la tension du réseau a travers l'alimentateur.

- Utiliser une carte SIM de tout opérateur de téléphone portable pouvant accéder au GSM de données.
- Enlevez la demande de PIN de la SIM
- Les opérations de connexion et déconnexion de la SIM du Modem **DOIVENT être** effectuer avec le Modem **ETEINT (sans alimentation).**

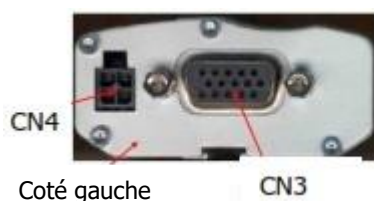

Coté droit

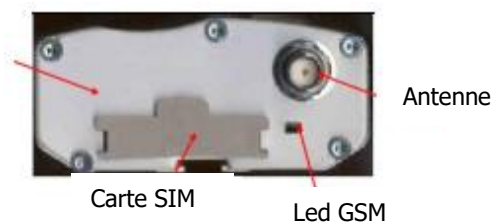

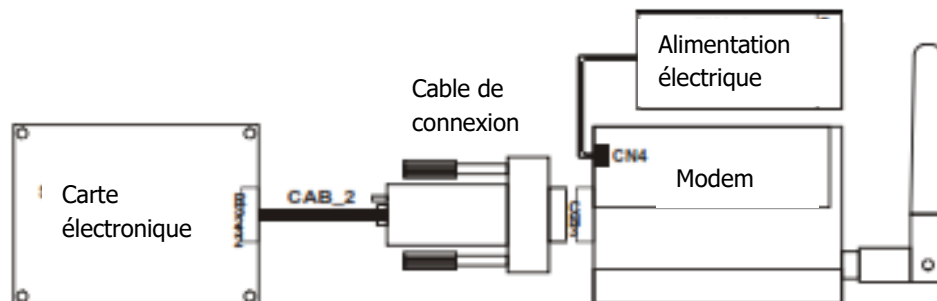

Deux leds définent l'état du modem:

Led GSM	Activité Led	Etat Modem
ON	Led allumé fixe	le modem est allumé et prêt mais si on ne l'a pas encore registre en réseau ou la carte SIM est activée à la demande du PIN ou l'antenne n'est pas connectée (possible manque couverture).
	Led clignote toutes les 2 secondes	Modem allumé et prêt pour faire ou recevoir des appels.
	Led clignote chaque seconde	Modem allumé, en communication (voz, datos o fax).
OFF	Led éteint	Modem non alimenté ou en phase de reset.

L'utilisateur peut envoyer un SMS au numéro correspondant à la SIM du Modem avec certains des mots de passe suivants (écrites indifféremment en majuscules ou minuscules):

Start	Le mot Allumé s'affiche si le poêle n'est pas déjà allumé. Le Modem envoie un message au numéro de celui qui a reçu l'ordre in di quand l'état dans le quelle poêle se trouve et s'il a généré un code d'erreur.
Stop	Il y a le mot Eteint si le poêle n'est pas déjà éteint .Le Modem envoie un message au numéro de celui qui a reçu l'ordre indiquant l'état dans lequel le poêle se trouve et s'il a généré un code d'erreur.
Status	Il y a une question sur Etat du poêle. Le Modem envoie un message au numéro depuis lequel il a reçu l'ordre, indiquant l'état dans le quel est le poêle et s'il a généré un code d'erreur.
Learn	A travers ce mot le système Apprend le numéro au quel il faut envoyer un SMS en cas de Blocage. Dans cette situation, le Modem envoie automatiquement un message indiquant l'état du poêle et avec l'erreur faite au numéro qu'il vient d'apprendre.
Reset	Permet de débloquent le système.

12. PROTECTION DE L'ENVIRONNEMENT ET DU RECYCLAGE

Le produit à la fin de sa vida utile, doit être remis à un centre de tri sélectif des appareils électriques et électroniques, ou bien on doit les rendre au distributeur contre l'achat d'un nouveau appareil équivalent pour son recyclage ou élimination. Pour plus d'information sur les systèmes de tri disponibles, dirigez-vous aux installations de tri ou aux distributeurs où l'achat a été fait.

Concernant l'emballage, tous les matériaux utilisés respectent l'environnement et sont recyclables.

DECLARATION DE PRESTATIONS N° DOP_06

1. Nom et code d'identification:

Appareil de chauffage domestique à convection à granulés de bois
Modèle 6 kW.....

2. Nom et adresse du fabricant:

LASIAN Tecnología del Calor S.L
Pol. Industrial Las Norias, Parcela N° 7, 50450 Muel (Zaragoza), España.....

3. Usage prévu:

Chauffage de bâtiments résidentiels avec possible approvisionnement d'eau chaude.....

4. Système d'évaluation et de vérification de prestations: 3.....

5. Organisme notifié:

CEIS, Centro de ensayos, innovación y servicios, N° 1/LE149
Essai de type initial (sécurité et performances).....
Système d'évaluation 3.....
N° Rapport d'essai CEE-0232/21-1 avec date 20/12/2021.....

6. Performances déclarées:

Spécification technique harmonisée	EN 14785:2007
Caractéristiques essentielles	Performances
Sécurité contre l'incendie	A1
Émission de produits de combustion	0,01 % CO au 13% O ₂ à la puissance thermique nominale 0,02 % CO au 13% O ₂ à la puissance thermique réduite
Emission des substances dangereuses	Respecté
Température superficielle	Respecté
Sécurité électrique	Respecté
Aptitude pour nettoyage	Respecté
Pression de service maximale (uniquement applicable lorsque l'appareil est équipé d'une chaudière)	NPD
Température des fumées	124 °C à la puissance thermique nominale
Résistance mécanique (pour porter une cheminée / conduit de fumée)	Respecté
Puissance thermique	Puissance thermique nominale à l'environnement = 6,1 kW Puissance thermique réduite à l'environnement = 4,0 kW
Rendement énergétique	91 % à la puissance thermique nominale 94 % à la puissance thermique réduite
Durabilité	NPD

Les performances du produit identifié au point 1 sont conformes aux performances déclarés au point 6.

La présente déclaration des performances est établie sous la seule responsabilité du fabricant identifié au point 2.

Signé pour le fabricant et en son nom par:

Date et lieu de délivrance:

Muel, le 20 Décembre 2021

LASIAN Tecnología del Calor S.L.



D. Alberto Latorre Benito
Director General

DECLARATION DE PRESTATIONS N° DOP_08

1. Nom et code d'identification:

Appareil de chauffage domestique alimenté par du pellet en bois
Modèle 8 kW

2. Nom et adresse du fabricant:

LASIAN Tecnología del calor S.L.
Pol. Industrial Las Norias, Parcela N° 7, 50450 Muel (Saragosse), Espagne

3. Utilisation prévue:

Chauffage de bâtiments résidentiels qui peut fournir de l'eau chaude.

4. Système d'évaluation et vérification de prestations: 3

5. Organisme notifié:

CEIS, Centre d'essais, innovation et services, N° 1/LE149
Essai de type initial (sécurité et prestations)
Système d'évaluation 3
Informe d'essai CEE-0232/21-1 date 20/12/2021

6. Prestations déclarées:

Spécification technique harmonisée	EN 14785:2007
Caracteristiques essentielles	Prestations
Sécurité contre incendies	A1
Emission de produits de la combustion	0,01 % CO al 13% d'O2 à la puissance thermique nominale 0,03 % CO au 13% d'O2 à la puissance thermique réduite
Liberation de substances dangereuses	Respecté
Température superficielle	Respecté
Securité électrique	Respecté
Aptitude au nettoyage	Respecté
Pression maximum de service (seulement applicable quand l'appareil est équipé d'une chaudière)	NPD
Temperatura de los humos	151 °C à la puissance thermique nominale
Résistance mécanique (pour mettre une cheminée/conduit des fumées)	Respecté
Puissance thermique	Puissance thermique nominale à l'ambiance = 7,7 kW Puissance thermique réduite à l'ambiance = 3,7 kW
Rendiment énergétique	90 % à la puissance thermique nominale 94,5 % à la puissance thermique réduite
Durabilité	NPD

Les prestations du produit identifié sur le point 1 sont conformes avec les prestations déclarées sur le point 6. Cette déclaration de prestations est émise sous la seule responsabilité du fabricant indiqué sur le point 2.

Signé par et au nom du fabricant par:
Lieu et date d'émission:

Muel, le 20 Décembre 2021

LASIAN Tecnología del Calor S.L.



D. Alberto Latorre Benito
Director General

DECLARATION DE PRESTATIONS N° DOP_10

1. Nom et code d'identification:

Appareil de chauffage domestique alimenté par du pellet en bois
Modèle 10 kW

2. Nom et adresse du fabricant:

LASIAN Tecnología del calor S.L.
Pol. Industrial Las Norias, Parcela N° 7, 50450 Muel (Saragosse), Espagne

3. Utilisation prévue:

Chauffage de bâtiments résidentiels qui peut fournir de l'eau chaude.

4. Système d'évaluation et vérification de prestations: 3

5. Organisme notifié:

CEIS, Centre d'essais, innovation et services, N° 1/LE149
Essai de type initial (sécurité et prestations)
Système d'évaluation 3
Informe d'essai CEE-0037/18-1 date 11/04/2018

6. Prestations déclarées:

Spécification technique harmonisée	EN 14785:2007
Caracteristiques essentielles	Prestations
Sécurité contre incendies	A1
Emission de produits de la combustion	0,01 % CO al 13% d'O2 à la puissance thermique nominale 0,04 % CO au 13% d'O2 à la puissance thermique réduite
Liberation de substances dangereuses	Respecté
Température superficielle	Respecté
Securité électrique	Respecté
Aptitude au nettoyage	Respecté
Pression maximum de service (seulement applicable quand l'appareil est équipé d'une chaudière)	NPD
Temperatura de los humos	180 °C à la puissance thermique nominale
Résistance mécanique (pour mettre une cheminée/conduit des fumées)	Respecté
Puissance thermique	Puissance thermique nominale à l'ambiance = 9,4 kW Puissance thermique réduite à l'ambiance = 3,5 kW
Rendiment énergétique	89 % à la puissance thermique nominale 95 % à la puissance thermique réduite
Durabilité	NPD

Les prestations du produit identifié sur le point 1 sont conformes avec les prestations déclarées sur le point 6.
Cette déclaration de prestations est émise sous la seule responsabilité du fabricant indiqué sur le point 2.

Signé par et au nom du fabricant par:
Lieu et date d'émission:

Muel, le 11 Avril 2018

LASIAN Tecnología del Calor S.L.



D. Alberto Latorre Benito
Director General



GARANTIE DE FABRICATION

CODE 51630.6

Consommateurs et utilisateurs

IMPORTANT

Lisez attentivement le contenu de la présente fiche de garantie. En cas de doute d'interprétation, consultez votre installateur, vendeur ou SAT de la zone. Complétez toutes les données sollicitées sur la carte de garantie de fabrication et conservez-la toujours avec cette fiche, car vous devrez la présenter à notre SAT, afin qu'il puisse réaliser toute réparation ou inspection pendant la période de garantie. Le fait de remplir les données de la carte de garantie de fabrication implique que l'utilisateur connaît et accepte les conditions générales du présent Certificat de garantie.

VALIDITÉ

- 1- La garantie entre en vigueur à compter de la date de mise en marche si le produit ainsi l'exige. Sinon, à compter de la date de la facture d'achat.
- 2- Une garantie de 3 ans est établie. Les deux premiers ans, elle comprend les pièces, la main-d'œuvre et les déplacements. Après 2 ans et jusqu'à 3 ans, la garantie ne couvre que les pièces. Cette période de couverture de la garantie est valable pour les consommateurs et utilisateurs selon R.D.L. 7/2021.
- 3- Dans le cas d'équipements nécessitant une mise en marche, pour valider la garantie, il est indispensable que le SAT ou la personne autorisée par le fabricant enregistre la garantie dans le système du fabricant. La facture d'achat ne sera pas acceptée comme document pour valider la garantie.
- 4- Pour les équipements ne nécessitant pas de mise en marche, vous devez présenter une facture d'achat pour que le service technique puisse intervenir pendant la période de garantie.

COUVERTURE

- 1- Le fabricant garantit son produit exclusivement contre des anomalies produites par défaut de fabrication, consistant en la réparation ou le remplacement, « in situ » ou dans les installations du service technique, des pièces défectueuses, en assumant uniquement les coûts du remplacement ou de la réparation, et jamais les frais supplémentaires dus aux particularités de l'installation.
- 2- La garantie NE couvre PAS :
 - Les pièces devant être changées en raison de leur usure ou susceptibles de se détériorer en raison de leur manipulation ou lors de la réalisation d'opérations d'entretien, même si cela se produit avant la fin de la période d'effet de la garantie. Ces pièces seront indiquées dans le mode d'emploi de l'équipement correspondant.
 - Les anomalies survenant à la suite d'une installation incorrecte, d'une négligence dans l'utilisation de l'équipement, d'un manque d'entretien et/ou de nettoyage, d'une manipulation par un personnel non qualifié, d'un fonctionnement dans des conditions inadéquates, et les dommages causés lors du transport, de la manipulation et du stockage de l'équipement dans des logements ou locaux lors de leur installation.
 - Les pannes des composants électriques ou dysfonctionnements de l'équipement pouvant s'être produits à cause d'agents externes : tempêtes, coups de foudre, variations de tension, défaillances du réseau électrique, absence de connexion à la terre, courants parasites, ondes électromagnétiques, etc.
 - Les interventions dont l'eau ou le carburant ne présentent pas la bonne qualité :
 - Eaux à indice calcaire élevé ou concentration de chlorures supérieure à 300 mg/l.
 - Gazole contenant des impuretés ou ayant une concentration d'eau supérieure à 250 mg/kg.
 - Combustible de qualité inappropriée au fonctionnement de l'équipement selon le mode d'emploi de ce dernier.
 - La garantie ne couvrira pas le bris de corps des équipements pouvant se produire en raison du fonctionnement du brûleur avec un circuit de vide ou de faible pression, en raison du remplissage du circuit à chaud, de la congélation de l'eau contenue dans l'équipement, d'obstructions calcaires ou de saleté, etc. Seules les perforations en forme de pores dues à d'éventuels défauts de conformation du matériau seront couvertes.
 - La garantie ne couvrira pas les révisions, services d'entretien des équipements ou les réglages, ainsi que le temps supplémentaire investi pour non-respect de la réglementation et des distances appropriées.
 - La garantie ne couvrira pas les cas précisés expressément dans le mode d'emploi de l'équipement.

CONDITIONS DE GARANTIE

- 1- Dans le cas d'un équipement nécessitant une mise en marche, la garantie sera annulée si la mise en marche de l'équipement n'est pas réalisée par le Service d'assistance technique officiel ou à défaut, par une personne professionnellement accréditée et ayant l'autorisation du fabricant.
- 2- Si lors de la mise en marche de l'équipement, le S.A.T. détecte une quelconque anomalie ou défaut dans l'installation, une lacune dans l'emplacement de l'équipement (espace disponible, ventilation de l'enceinte, évacuation de gaz, qualité du combustible, etc.), ce dernier ne sera pas tenu de réaliser la mise en marche tant que ce défaut n'est corrigé et pourra, s'il le juge opportun, exiger le montant correspondant découlant de l'intervention.
- 3- Une fois la mise en marche réalisée, le S.A.T. (ou la personne ou l'entité autorisée, le cas échéant) signera et tamponnera signera et scellera le tableau des interventions dans le manuel pour confirmer sa validation. La présente fiche de garantie « utilisateur » lui sera remise et sera toujours disponible en cas d'intervention sur l'équipement sous garantie, certifiant ainsi uniquement que l'équipement fonctionne correctement, mais en aucun cas, aucune responsabilité ne sera assumée en cas d'erreur ou d'omission éventuelle présente dans l'installation.
- 4- En aucun cas, l'ensemble complet de l'équipement ou du brûleur ne pourra être changé sans l'autorisation du fabricant.
- 5- Le fabricant se réserve le droit d'apporter des modifications à ses équipements sans préavis, en maintenant toujours les caractéristiques techniques et de service fondamentales pour satisfaire à l'usage prévu de l'équipement.
- 6- Le fabricant n'assume aucune responsabilité en termes de dommages et de préjudices causés aux personnes ou aux choses découlant d'accidents qui ne soient pas exclusivement de l'équipement lui-même en tant qu'unité individuelle et de défaut de fabrication.

CONSEILS UTILES

Ne manipulez pas l'intérieur de l'équipement. En cas de doute sur son bon fonctionnement, lisez attentivement le mode d'emploi inclus ou consultez le Service technique de votre zone. Pour conserver un fonctionnement optimal de l'équipement, nous vous conseillons une révision annuelle de celui-ci par un S.A.T. officiel ou entité agréée par le fabricant. Pour votre confort, nous vous conseillons de la réaliser à la fin de la saison de chauffage.

INTERVENTIONS SAT

Utilisateur:				
Adresse:				
S.A.T.:				
Modèle d'appareil:				
N° Série:				
DATE	HEURES FONCTIONNEMENT	INTERVENTION	SIGNATURE SAT	SIGNATURE UTILISATEUR
		MISE EN MARCHÉ		

Le fabricant n'assume pas de responsabilités sur les dommages dus aux personnes ou de faits dus à des accidents qui ne soient pas exclusivement de la chaudière en elle-même en tant qu'unité individuelle.

NOTE: Le fabricant se réserve le droit de faire des modifications sur ses produits sans aviser antérieurement conservant les caractéristiques essentielles pour le but de ce poêle.

Séparez ce produit des autres types de résidus et recyclez-le correctement pour promouvoir la réutilisation durable des ressources matérielles.



Service d'Assistance